



Salt Chlorinator  
Chlorinateur à sel  
Salzchlorinator  
Cloratore Salino  
Clorinador a Sal  
Clorinador do Sal

**Your Poolcare Solution Instruction Manual**

**La solution pour l'entretien de votre piscine Manuel  
d'utilisation**

**Ihre Lösung für Schwimmbadpflege Handbuch**

**La Soluzione per la Cura della Vostra Piscina Manuale di  
Istruzioni**

**El Mantenimiento de Piscinas Manual de Instrucción**

**Manual de instruções da solução para cuidar da sua  
piscina**



<b>English Instructions</b>	<b>3</b>
<b>Instructions Françaises</b>	<b>21</b>
<b>Deutsche Anweisungen</b>	<b>39</b>
<b>Istruzioni Italiane</b>	<b>57</b>
<b>Instrucciones Españolas</b>	<b>75</b>
<b>Instruções Portuguesas</b>	<b>93</b>

# English Instructions

Dear Customer,

Congratulations on the purchase of your new Poolmaid Salt Chlorinator.

You have made an excellent decision by acquiring your Poolmaid Salt Chlorinator, it will make your life easier, saving you time and money. If you look after the Salt Chlorinator and use it correctly, it promises to do the same for your pool.

The Poolmaid Salt Chlorinator is really special. It has been designed with leading edge technology. Not only is it small and compact, but highly efficient and user friendly too.

It is also innovative in design and easy to clean, economical and saves you money. Salt chlorinators have become the global trend and we are proud to say that the Poolmaid Salt Chlorinator competes with the best!

Install your Poolmaid Salt Chlorinator by following the instructions carefully to ensure that the Poolmaid Salt Chlorinator performs optimally.

If a gunnite pool has been newly built, and marbelite has been applied, ensure that you wait four weeks before installing the Poolmaid Salt Chlorinator. Granular chlorine must be used in the interim.

**Other Poolmaid products include: Filters, Automatic Pool Cleaners, Blow-Moulded Hoses and 12 Volt Colour Mixer Pool Lights.**

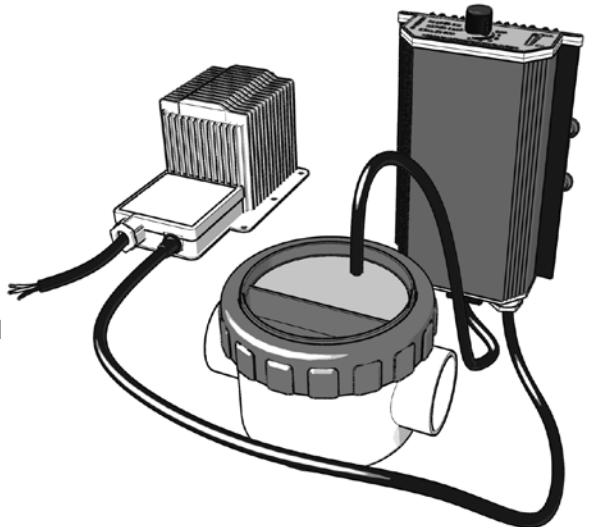

# Contents

Section	Content	Page
1.	The Poolmaid Salt Chlorinator	5
2.	How the system works	6
3.	Installation of the Salt Chlorinator cell	6
4.	Electrical Assembly	9
<b>5.</b>	<b>Water Chemistry</b>	<b>11</b>
6.	Calculating and adding the required salt	12
7.	Operating the chlorinator	12
8.	Cell Maintenance	14
9.	Delux Models	15
10.	Trouble-Shooting Table	17
11.	Technical specifications	19

# 1. The Poolmaid Salt Chlorinator

## Chlorinator Cell Assembly

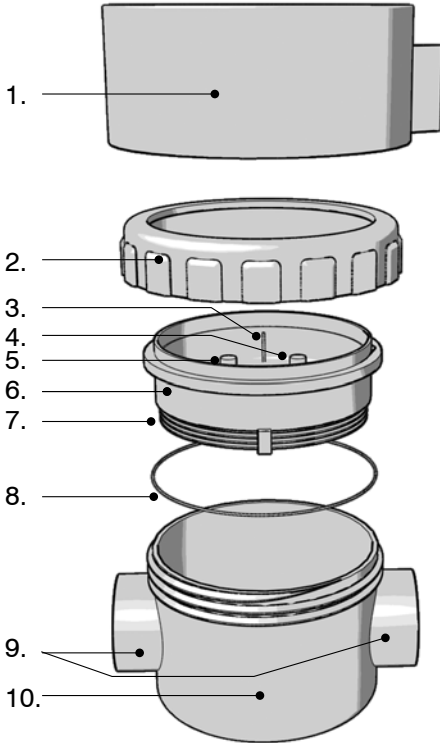

## Chlorinator Cell Assembly

- |                         |  |
|-------------------------|--|
| 1. Cell cover           | 8. O-ring  |
| 2. Ring nut             | 9. Cell inlet and outlet (50mm or 2 inch imperial adaptable elbows supplied with unit) |
| 3. Gas sensor pin       | 10. Cell housing   |
| 4. Anode terminal (Red) |  |
| 5. Cathode terminal     |  |
| 6. Electrode holder     |  |
| 7. Electrode            |  |

## Power Supply Controller

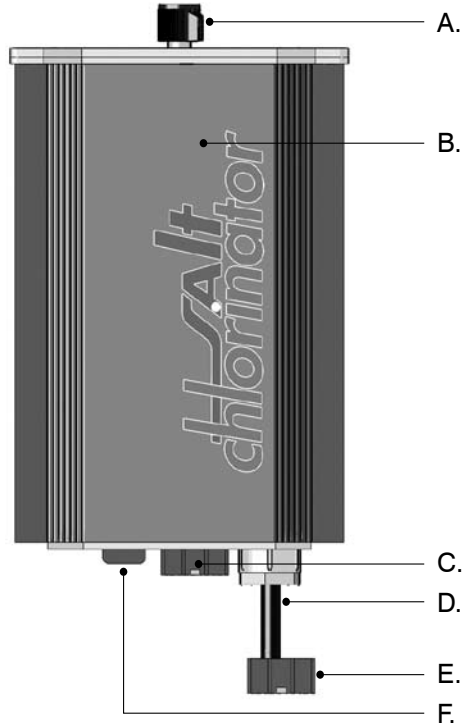

## Power Supply Controller

- |                               |                                    |
|-------------------------------|------------------------------------|
| A. Control knob               | Power input cable                  |
| B. Power supply controller    | E. Connector plug - to transformer |
| C. Connector plug - from cell | F. 10 Amp Fuse                     |
| D. 1 2V/1 8V                  |                                    |

*Please note: larger elbows are available for the USA.*

## Important Safety Instructions:

When installing and using this electrical equipment, basic safety precautions should always be followed, including the following:

1. Read and follow all instructions
2. WARNING - To reduce the risk of injury, do not permit children to use this product unless they are closely supervised at all times.
3. WARNING - Risk of Electric Shock. Connect only to a grounding-type receptacle protected by a ground-fault circulation-interrupter (GFCI). Contact a qualified electrician if you cannot verify that the receptacle is protected by a GFCI.
4. Do not bury cord. Locate cord to minimize abuse from lawn mowers, hedge trimmers, and other equipment.
5. WARNING - To reduce risk of electric shock, replace the damaged cord immediately.
6. WARNING - To reduce risk of electric shock, do not use extension cord to connect unit to electric supply; provide a properly located outlet.
7. SAVE THESE INSTRUCTIONS

### Caution:

***Natural rock or water features in contact with salt water can cause a white stain (salt crystallisation).***

***Please do not use any salt with additives such as iodine. Please ensure that if you have a ladder, it is of high-grade stainless steel.***

## 2. How the system works

- This innovative and inexpensive system produces your required chlorine from ordinary salt.
- Through the process of electrolysis, the chlorinator separates the elements of salt, chlorine and sodium, in the pool water.
- The chlorine is immediately absorbed, thereby destroying bacteria, algae and sanitising the pool.

## 3. Installation of the Salt Chlorinator cell

- **The complete installation must be approved by a certified electrician before it is connected to the mains.**
- Please ensure steps are followed in sequential order
- If you have ANY questions, please phone or contact your supplier/dealer.

## STEP 1

Before installation, check the following:

- a. The cell must be installed in the return line to the pool.
- b. If any additional equipment is used i.e. pool heaters etc. the cell must be installed as the last unit in the return line.
- c. The cell must be installed horizontally with the blue electrode holder (6) facing upward
- d. The ninety-degree elbows must be fitted facing downward in both the inlet (10) and outlet (10) of the chlorinator. These elbows are included in the chlorinator kit.

\* **IMPORTANT SAFETY FEATURE** - The elbows function as a gas trap

### Installed Poolmaid Chlorinator

**Note:** It is advisable to mount the cell higher than the water level of the pool. Flooding may result when opening a cell mounted below the water level.

If the pump is more than 1.5Hp 1.2Kw, we recommend fitting the cell in a by-pass and not in the

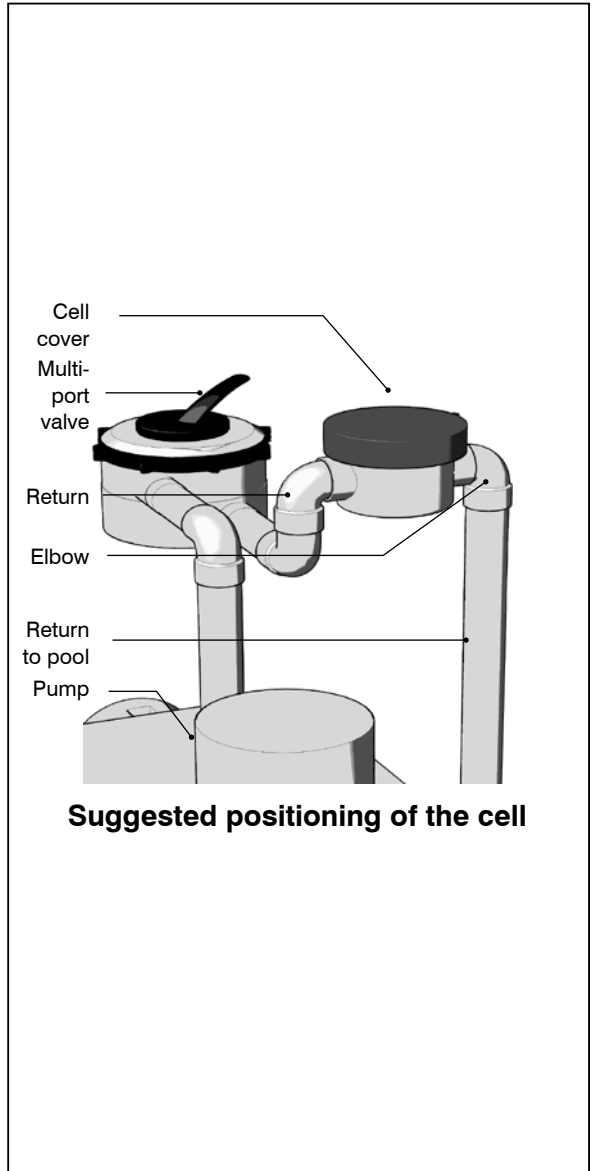

**Suggested positioning of the cell**

return line. Warranty will be null and void if a bypass is not fitted with pumps more than 1.5Hp 1.2Kw

## STEP 2

- a. Ensure that the pool pump has been switched off.
- b. Turn the multi-port valve to the closed position.

## STEP 3

- a. If the pool pump is below the water level of the pool, block the return outlet in the pool.
- b. This is done by unscrewing the nozzle on the outlet and placing a plastic bag over the opening and then replacing the nozzle

## STEP 4

- a. When having planned where to fit the chlorinator in the return line, cut the pipe and using combinations of elbows, 90° bends and pipe. Assemble the whole installation without gluing at first, to ensure that the assembly fits together.
- b. Use PVC pressure cement
  - The "Poolmaid Elbows" are supplied in the box.

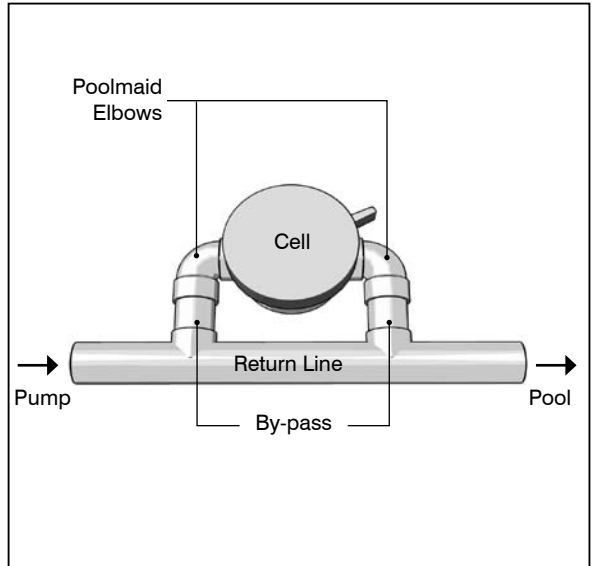

## Typical poolmaid salt chlorinator installation

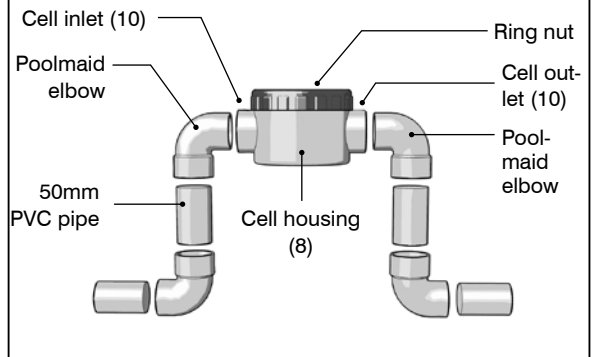



and follow the instructions to glue the pieces together.

Do this one at a time exactly as they were fitted together.

To speed up drying and to prevent the clear cell housing (9) from turning milky, do not fit the electrode holder (6) until the glue has dried  
**(NB: only PVC pipe and fittings can be glued)**

#### STEP 5

- a. After the glue has dried, fit the electrode holder (6) with O-ring seal in place and hand-tighten the ring nut (2).  
Do not over-tighten (check for leaks).
- a. Remove the plastic bag from the outlet.
- b. Turn multi-port valve to filter.
- c. Start the pump and check for leaks.

#### 4. Electrical Assembly

**\* It is recommended that a registered electrician CONNECTS the transformer and**

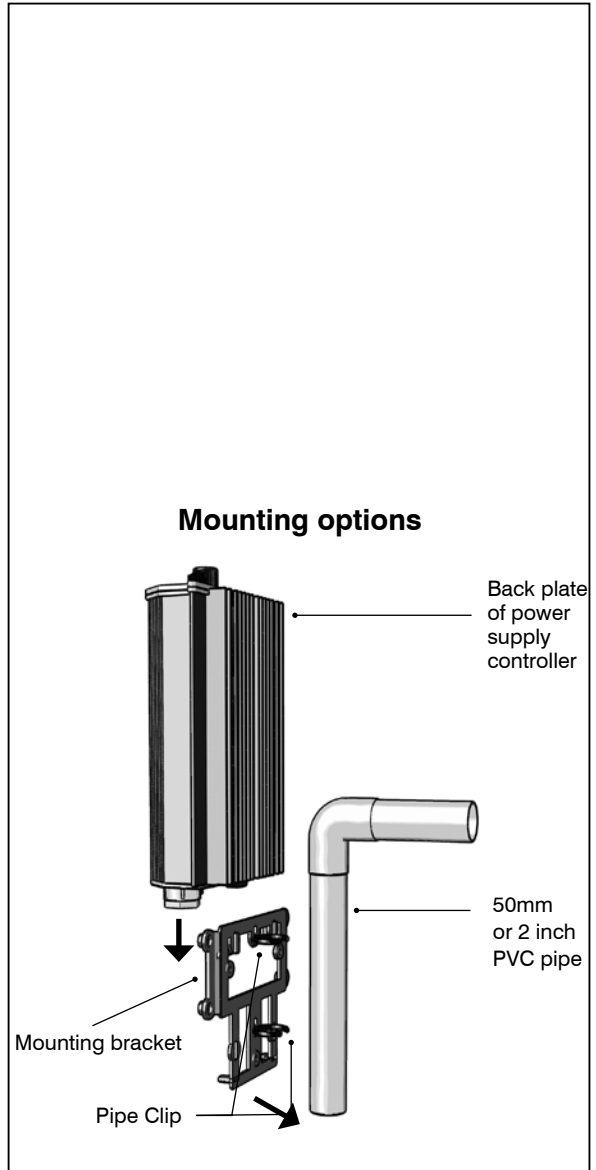

**power supply controller.**

**STEP 1**

- a. Use mounting brackets provided to fix power supply controller in upright position.
- b. The power supply controller and transformer should always be installed in a sheltered position i.e. filter housing etc. Must be away from possible water splashing e.g. pump lid or other sources. Never lay power supply controller or the transformer flat on the ground.

**STEP 2**

**\* It is recommended that a registered electrician CONNECTS the transformer.**  
*Connect the 12/18 Volt cable to the 12/18 Volt transformer supplied with chlorinator.*

- a. Ensure that transformer input and output wires face downward not sideward or upward. **The transformer must be connected to a continuous supply and not be switched via pump timer (mono units). Self-cleaning units can be connected by the timer**

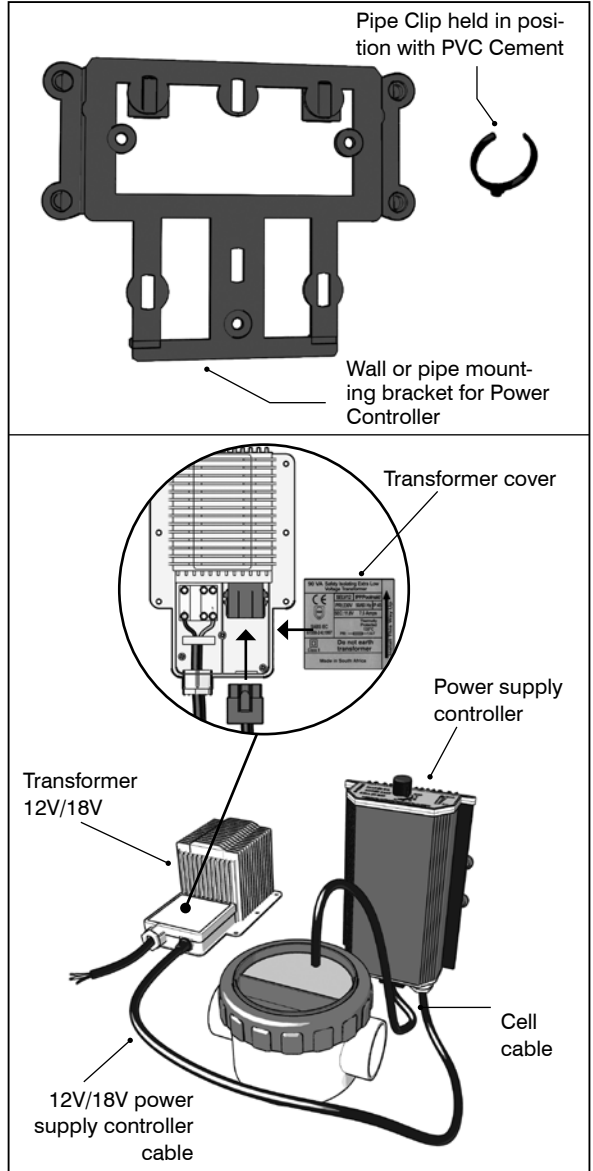

# VERY IMPORTANT, PLEASE READ CAREFULLY

## 5. Water Chemistry

Salt Concentration	5 000 ppm (0.5%)
pH	<b>7.2 to 7.6 Gunnite Pools / 7 to 7.4 Vinyl Pools</b>
Chlorine Stabiliser (cyanuric acid)	<b>80 to 90 ppm</b>
Total hardness	Less than 400 ppm
Total alkalinity	80 to 120 ppm
Ideal chlorine reading	0.6 - 1ppm

### THE BOLD READINGS ARE THE MOST IMPORTANT

All cells (Mono or Self-Cleaning) should be inspected once a month for scale build-up, especially with borehole or hard water. If build-up exists, clean cell as described in this manual

**NB: The pH should be kept between 7.2 & 7.6 for concrete and 7 & 7.4 for vinyl pools (fibreglass pools).**

It should be measured every two weeks. If the pH is above or below this reading, the pool can get murky or green, even if the Salt Chlorinator functioning correctly. Please ensure only hydrochloric acid and not dry acid or sulphuric acid is used.

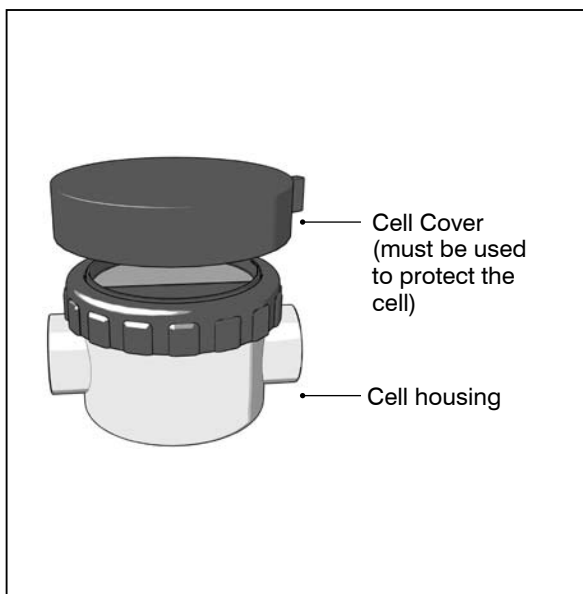

Most commercially available pool test kits can be used to check water chemistry in salt water pools.

### Please Note:

*Although your Poolmaid Salt Chlorinator should take care of your pool's chlorine requirements, regarding water sanitation, it is vitally important to maintain balanced water chemistry, similar to the use of dry chlorine.*

*The chlorinator cannot function properly if the water chemistry is incorrect.*

## 6. Calculating and adding the required salt

Without the correct salt level, your Salt Chlorinator will not function optimally.

To calculate the initial amount of salt required, follow step 1a and b.

Topping up, to replace salt lost by splashing and backwashing, one 50kg bag is usually sufficient.

### STEP 1

- a. Calculating the size of the pool - the size of the pool is approximately the length in metres (yards) multiplied by the width in metres (yards) multiplied by the average depth in metres (yards). This calculation gives you an approx. volume in cubic metres (1 cubic metre equals 1000 litres) or cubic yards . The cubic metres are then multiplied by 5 to give you the number of kilos of salt that must be added to your pool water. Alternatively cubic yards are multiplied by 11 to give you the number of pounds of salt that must be added to your pool water.
- b. Example: 5m x 8m x 1.5m average depth equals  $5 \times 8 \times 1.5 = 60$  cubic metres. Therefore 60 multiplied by 5 = 300 kilos of salt.

### STEP 2

- a. Adding of salt is as easy as placing the unopened woven bags of salt on the steps of the pool. If the bags are made of plastic, cut small holes into the bag to allow the salt to dissipate into the pool water. Within a few hours the salt is dissolved and the empty bags can be removed from the pool. (Place a piece of plastic under the bags to avoid staining of the steps).

Note: When using a SALT CHLORINATOR, it does not have to be switched off when adding salt.

Higher than normal salt concentration does not cause damage to the chlorinator (It self-protects against incorrect salt levels).

Lower than normal salt will severely shorten the life span of the electrode.

## 7. Operating the chlorinator

Once the cell has been installed, all the necessary electrical connections have been made and the salt has been added, the chlorinator is ready to operate. As soon as there is

water flowing through the cell and the 12/18 Volt power has been switched on, the salt chlorinator will automatically start to work. Start the chlorinator on “position 5” and later correct to the required chlorine output level. Ideal .06 - 1 ppm refer to chlorine test kit.

Important: Gunnite pools or where Marbalite has been applied must be started up with chemicals first, add no salt for approximately 4 weeks before switching over to the Salt Chlorinator

**If you have added more than 100kg of salt and the “add salt” light is still burning after 24 hours, this is an indication that the electrode is worn**

### STEP 1

#### Checking the salt level

- To check if the unit is functioning correctly and if the water contains enough salt with the pool pump running, turn the output selector to 5 (salt check). The “salt OK” light should be the only one lit.
- If not, please refer to the fault-finding table. When the water temperature drops below 15° C (59° F), then the “salt check” is not as accurate.
- In this case test the pool water with a salt tester.
- To extend the life of the electrode, turn the output selector to

### Control panel for the export model

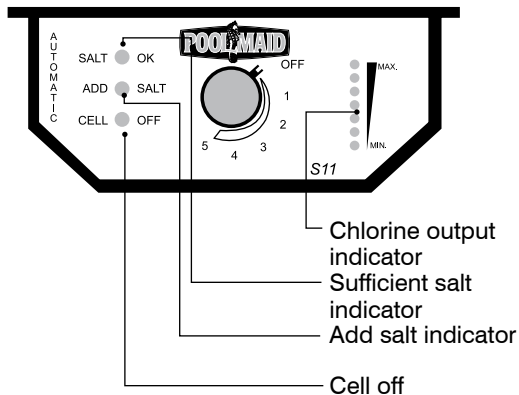

**Check salt and pH levels monthly.**

position 1 at 15°C (59°F)

## 8. Cell Maintenance

If water temperature is below 12°C (52°F), switch off the Salt Chlorinator to protect the cell.

**Note: This section can also be applicable if you have a Poolmaid Automatic Supreme Self-Cleaning Salt Chlorinator, especially if you have very hard or borehole water**

In order to ensure the optimal functioning of the chlorinator, the cell needs to be cleaned periodically at least once a month.

### Recommended cleaning procedure

#### STEP 1

Cleaning of the cell

- Should the cell need cleaning, switch off the pool pump and chlorinator.

#### STEP 2

- a. Remove cell cover (1)
- b. Unscrew ring nut (2)

#### STEP 3

- a. Remove electrode holder (6). (Cell cable can be disconnected from power supply controller).

**Note: The black anode plates remain free of any build-up and will never have to be cleaned. Take extreme care not to scratch or damage the black plates. Damage to the anodes as a result of cleaning is not covered by the warranty. Build-up may occur on self-cleaning cells with borehole or very hard water. Follow the cleaning method below.**

### Mono Cleaning Method

Warning: this method of cleaning the electrodes by using a diluted acid solution may

be dangerous, therefore please ensure that the relevant precautions are taken, as you would normally do when using pool acid. Please ensure that only **HYDROCHLORIC** (Pool) acid is used (**NB: add acid to water and NEVER water to acid**).

Use an acid to water mix of 1 part acid to 9 parts water in a suitable container. **Cell cover can be used for cleaning cell.** First pour water to the water mark, (the lower and shorter line is the water level mark), then top up to acid mark with hydrochloric acid, (the top and longer line is the hydrochloric acid level mark).

**(Take care not to spill acid on electrical wire connections).**

Remove cell cover

(1) and electrode holder (6). Soak the plates in the solution for 20 minutes max. Rinse under running water. This should ensure that all scale build-up is removed, reassemble and run the unit as usual. Please wash and dry cell cover after use.

## 9. Delux Models

The Delux Models of Poolmaid Salt Chlorinators have enhanced features that put them on the forefront of Salt Chlorinator technology.

Installation, Electrical Assembly,

### Delux Control Panel

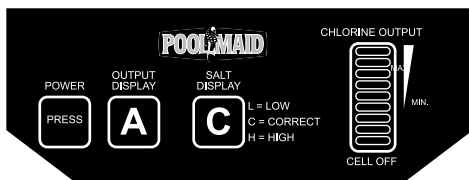

Water Chemistry and Addition of Salt Procedures are the same as those applicable to other Poolmaid Salt Chlorinators.

NB! However, the transformer must be connected to the timer in the same manner as the pool pump, i.e. the unit should switch off when the pool pump does.

### 1. Power Touch Pad

The Power Touch Pad allows you to manually set the chlorine production level shown on the OUTPUT DISPLAY from 1 (lowest) to 4 (highest) or to let it operate on automatic (A). When the unit is set on A, chlorine is produced according to the temperature of the pool water. When the water temperature drops below 12°C (52°F), the unit switches off automatically (which extends the life of the cell). 3 Bars will be displayed on the Salt Display to indicate that the unit has shut down because of cold water. When the water temperature rises above 12°C (52°F), the unit will resume operation.

**NB: In indoor pools it is not recommended to run the chlorinator on Automatic, as they are heated and the chlorinator will run on maximum chlorine production. In indoor pools the chlorine evaporates less. Find the correct chlorine level (0.6 -1 ppm) manually, position 1-4, by measuring the chlorine level in the pool water.**

### 2. Salt Display

When the Salt Chlorinator is in operation, the Salt Display can read as follows:

L = Salt needs to be added to the water

C = Salt content in the pool water is correct

H = Salt content is high and no further addition is required

### 3. Chlorine Output Display

Indicates the chlorine level being produced. This will change according to the pool water temperature if the automatic mode has been selected.

Enhanced Design Features of Delux Models

Should the salt level drop below 2 - 2.5 grams/litre (2000 - 2500 ppm), the unit will shut down until the salt level is corrected.



## 10. Trouble-Shooting Table

Problem	Probable Cause	Suggested Solution
<b>1. No light on</b>	<ul style="list-style-type: none"> <li>a. No 12/18 Volt input</li> <li>b. External fuse blown on power controller</li> <li>c. Transformer fuse blown</li> </ul>	<ul style="list-style-type: none"> <li>a. Check that the power is connected and that the transformer is switched on</li> <li>b. Replace external fuse. If fuse trips persistently, return power supply and cell to manufacturer. (Close cell with additional blank electrode holder (6) supplied)</li> <li>c. Replace transformer fuse</li> </ul>
<b>2. Add salt light burning</b>	<ul style="list-style-type: none"> <li>a. Low salt content - cold water below 15° C (59° F) refer to section 7, Step 1</li> <li>b. Clogged cell</li> <li>c. Suction leak</li> <li>d. Electrode is worn</li> </ul>	<ul style="list-style-type: none"> <li>a. Add salt</li> <li>b. Clean cell</li> <li>c. Repair leak in the pool system e.g. pool cleaner hose, o-ring in pump etc.</li> <li>d. Replace electrodes</li> </ul>
<b>3. Cell off light is on</b>	<ul style="list-style-type: none"> <li>a. Pool pump not running</li> <li>b. Leaf trap or filter blocked</li> <li>c. Suction air leak</li> <li>d. The weir suction line blocked</li> </ul>	<ul style="list-style-type: none"> <li>a. Only works with flow through cell</li> <li>b. Clean filter basket</li> <li>c. Repair leak</li> <li>d. Unblock suction line</li> </ul>
<b>4. Cell off light flickers</b>	<ul style="list-style-type: none"> <li>a. Air in the cell housing</li> <li>b. Water flow is too little</li> </ul>	<ul style="list-style-type: none"> <li>a. Clean leaf trap</li> <li>b. Check for suction leak Turn electrode holder so that the gas sensor pin is at the highest water level. Replace pump.</li> </ul>

### If your pool goes off-colour

- a. Check water chemistry
- b. Check that the chlorinator is on position No. 5.
- c. Check if the cell is clogged.
- d. Filter must run 12 hours per day during summer.

The "Salt OK" light should be on. If any other light is on go to trouble-shooting table (10). In the minimum/maximum indicator, 5 - 6 lights should be on. If this is all correct, then take a water sample of the pool ( $\pm 1$  litre) in a clean container to the pool shop for analysis.

Stabilizer	80 - 90 ppm
pH - Concrete	7.2 to 7.6
Vinyl/Fibreglass pools	7.0 to 7.4
SALT	5000 ppm or 5gms per litre
Total alkalinity	80 to 120 ppm
Ideal Chlorine reading	0.6 - 1 ppm

- If values are all correct but this does not solve the problem, backwash your pool once per week or at least every 2 weeks.
- In hot periods, run filter for a minimum of 12 hrs (preferably at night)
- Also change filter sand from time to time as sand can get clogged up.
- Pump must deliver proper pressure (i.e. the entire pool water must be circulated once in a 24-hour period).
- Check that all gaskets are sealing properly in the pump and multi-port valve.
- Should electrode be more than 2 - 3 years old, have it checked out for correct performance, especially when the add salt indicator remains on after adding 50-100kg of salt.

**Note: Never put any copper, hydrogen peroxide or metal-based additives in your pool, as this can destroy the cell or cause metal stains.**

To test if your chlorinator is producing chlorine, switch off the pump and chlorinator. Fill a bucket with pool water. Remove electrode and submerge in the bucket. Place the blank electrode (supplied) into the cell housing. Start the pump and chlorinator and run on position 5 for 5 minutes. Test for chlorine with the test strip and a strong chlorine smell should be present. To reassemble, switch off the pump and chlorinator, remove blank and reassemble the chlorinator and run as normal

If you are in doubt, we recommend the use of a pool protector or a broad spectrum algaeside.

If chlorine residual is low or you wish to superchlorinate. Shock the pool with a quick dissolving-granular chlorine.

## 11. Technical specifications

Safety Low Voltage Transformer is supplied with the unit

<b>AC input:</b>	12/18 Volts S.E.L.V.
	8 Amps max
<b>DC output:</b>	15 Amps max
	7,5 Volts max
<b>Power Output:</b>	Max 90 - 110 Watts
<b>Salt Concentration:</b>	0.5% nominal

### Available Models:

Model	Code	Description	Voltage	CL/H	Capacity
<b>Mono</b>	M5C	non-self-cleaner	230V	5gr	0 - 35 000 Litres
<b>Mono</b>	M10	non-self-cleaner	12V	11gr	30 000 - 80 000 Litres
<b>Mono</b>	M15	non-self-cleaner	18V	16gr	80 000 - 100 000 Litres
<b>M/econo</b>		non-self-cleaner	230V	15gr	100 000 Litres
<b>Supreme</b>	S5C	self-cleaner	230V	5gr	0 - 35 000 Litres
<b>Supreme</b>	S11	self-cleaner	18V	12gr	30 000 - 80 000 Litres
<b>Supreme</b>	S14	self-cleaner	18V	15gr	80 000 - 100 000 Litres

<b>Conti</b>	C7.5	self-cleaner	12V	9gr	30 000 - 100 000 Litres
<b>Conti</b>	C4	self-cleaner	12V	4gr	0 - 40 000 Litres
<b>S/econo</b>		self-cleaner	230V	15gr	100000 Litres
<b>Delux</b>	S18	self-cleaner	18V	18gr	100 000 - 120 000 Litres

**Note:** Capacities are based on a normal bathing load (3 - 4 people), a maximum water temperature of 24° C and a pool that is well stabilised (80 - 90 ppm).  
Poolmaid Salt Chlorinators are suitable for domestic pools only.

# Instructions Françaises

Cher client,

Félicitations pour l'achat de votre nouveau chlorinateur à sel Poolmaid.

Vous avez pris une excellente décision en achetant votre chlorinateur à sel Poolmaid. Il va vous faciliter la vie en vous faisant économiser du temps et de l'argent. Si vous prenez soin du chlorinateur à sel et que vous l'utilisez correctement, il promet d'en faire de même pour votre piscine.

Le chlorinateur à sel Poolmaid est vraiment spécial. Il a été conçu avec une technologie de pointe. Non seulement il est petit et compact, mais il est aussi extrêmement efficace et facile à utiliser.

Sa conception est également novatrice et il est facile à nettoyer, économique et vous permet d'économiser de l'argent. Les chlorinateurs à sel sont devenus la tendance mondiale et nous sommes fiers de dire que le chlorinateur à sel Poolmaid rivalise avec les meilleurs !

Installez votre chlorinateur à sel Poolmaid en suivant attentivement les instructions afin de vous assurer qu'il fonctionne de manière optimale.

Si une piscine en gunite vient d'être construite ou regarnie, assurez-vous d'attendre quatre semaines avant d'installer le chlorinateur à sel Poolmaid. Du chlore granulaire doit être utilisé entre-temps.

**Les autres produits Poolmaid comprennent : des filtres, des robots nettoyeur de piscine, des tuyaux moulés par soufflage et des lampes de piscine à mélange de couleurs de 12 volts.**

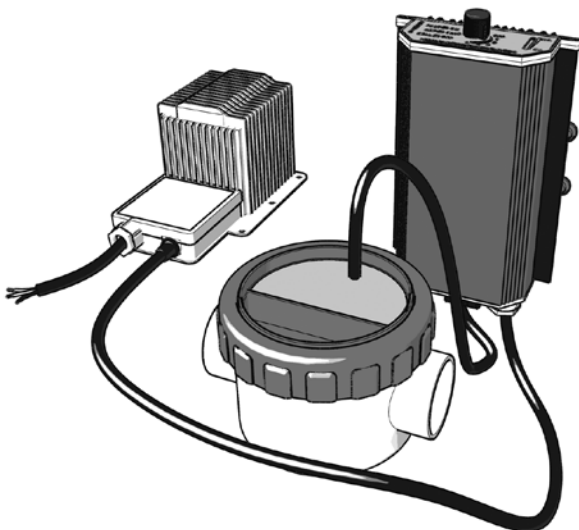

# Table des matières

Section	Contenu	Page
1.	Le chlorinateur à sel Poolmaid	23
2.	Fonctionnement du système	24
3.	Installation de la cellule du chlorinateur à sel	24
4.	Branchements électriques	27
<b>5.</b>	<b>Chimie de l'eau</b>	<b>29</b>
6.	Calcul et ajout du sel nécessaire	30
7.	Fonctionnement du chlorinateur	30
8.	Entretien de la cellule	32
9.	Modèles de luxe	34
10.	Tableau de dépannage	35
11.	Données techniques	37

## 1. Le chlorinateur à sel Poolmaid

### Assemblage de la cellule du chlorinateur

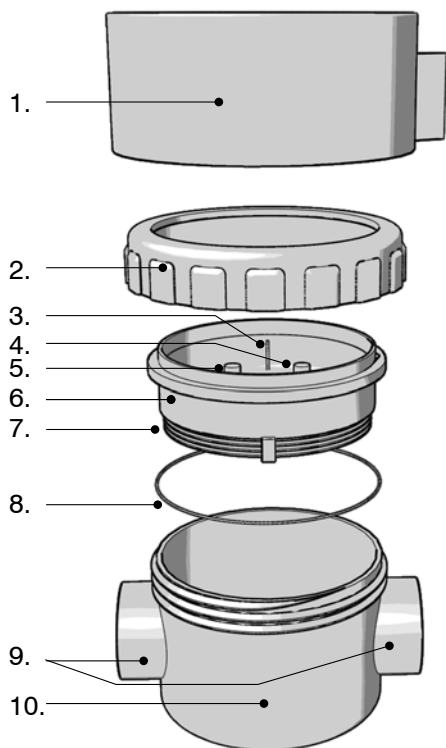

### Contrôleur d'alimentation

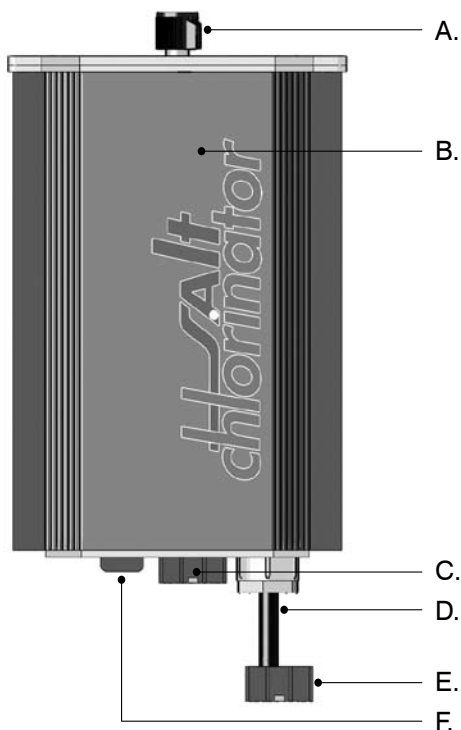

### Assemblage de la cellule du chlorinateur

- |                            |   |
|----------------------------|---|
| 1. Couvercle de la cellule | 8. Joint torique  |
| 2. Couronne                | 9. Entrée et sortie de la cellule (coudes adaptables impériaux de 50 mm ou 2 pouces fournis avec l'unité) |
| 3. Capteur de gaz          | 10. Corps de la cellule   |
| 4. Borne anodique (Rouge)  |   |
| 5. Borne cathodique        |   |
| 6. Porte-électrode         |   |
| 7. Électrode               |   |

### Contrôleur d'alimentation

- |                                   |  |
|-----------------------------------|--|
| A. Bouton de commande             | d'alimentation 12 V/18 V               |
| B. Contrôleur d'alimentation      | E. Connecteur (vers le transformateur) |
| C. Connecteur (depuis la cellule) | F. Fusible de 10 ampères               |
| D. Câble                          |  |

Remarque : des coudes plus larges sont disponibles pour les États-Unis.

## Consignes de sécurité importantes :

Lors de l'installation et de l'utilisation de ce matériel électrique, des mesures de sécurité de base doivent toujours être respectées, y compris les précautions suivantes :

1. Lisez et suivez toutes ces consignes.
2. ATTENTION : pour réduire le risque de blessure, ne laissez pas les enfants utiliser ce produit, sauf sous la supervision étroite et constante d'un adulte.
3. ATTENTION : risque de décharge électrique. Branchez uniquement sur une prise avec mise à la terre protégée par un disjoncteur de fuite à la terre (GFCI). Contactez un électricien qualifié si vous ne pouvez pas vérifier que la prise est protégée par un GFCI.
4. N'enterrez pas le câble. Placez le câble de manière à éviter les dommages causés par les tondeuses, les taille-haies et autres équipements.
5. ATTENTION : pour réduire le risque de décharge électrique, remplacez immédiatement le câble s'il est abîmé.
6. ATTENTION : pour réduire le risque de décharge électrique, n'utilisez pas de rallonge pour brancher l'unité sur l'alimentation électrique. Utilisez une prise convenablement placée.
7. CONSERVEZ CES CONSIGNES

### Attention :

**Certaines caractéristiques des roches et eaux naturelles en contact avec l'eau salée peuvent provoquer des taches blanches (cristallisation du sel). Veuillez ne pas utiliser de sel avec des additifs tels que l'iode. Si vous avez une échelle, veuillez vous assurer qu'elle est en acier inoxydable spécial.**

## 2. Fonctionnement du système

- Ce système novateur et bon marché produit le chlore dont vous avez besoin à partir de sel ordinaire.
- Par le processus d'électrolyse, le chlorinateur sépare les deux éléments du sel, le chlore et le sodium, dans l'eau de la piscine.
- Le chlore est immédiatement absorbé, détruisant ainsi les bactéries et les algues et désinfectant la piscine.

## 3. Installation de la cellule du chlorinateur à sel

- L'installation terminée doit être approuvée par un électricien certifié avant d'être branchée sur le secteur.
- Veuillez suivre les étapes dans l'ordre indiqué.
- Pour TOUTE question, veuillez contacter votre fournisseur/revendeur.



## ÉTAPE 1

Avant l'installation, vérifiez ce qui suit :

- a. La cellule doit être installée sur la canalisation de retour vers la piscine.
- b. Si tout autre équipement est utilisé, c.-à-d. chauffe-eaux, etc., la cellule doit être installée en dernière position sur la canalisation de retour.
- c. La cellule doit être installée horizontalement avec le porte-électrode bleu (6) dirigé vers le haut.
- d. Les coudes à quatre-vingt degrés doivent être dirigés vers le bas à l'entrée (10) et à la sortie (10) du chlorinateur. Ces coudes sont inclus dans le kit du chlorinateur.

\* **DISPOSITIF IMPORTANT DE SÛRETÉ** Les coudes fonctionnent comme un siphon.

### Chlorinateur Poolmaid installé

**Remarque** : il est conseillé de monter la cellule au-dessus du niveau de l'eau de la piscine. Une inondation peut avoir lieu lors de l'ouverture d'une cellule située au-dessous du niveau de l'eau.

Si la pompe fait plus de 1,5 Hp 1,2 Kw, nous vous recommandons d'installer la cellule dans une dérivation, pas sur la canalisation de retour. La garantie sera nulle et non avenue si une dérivation n'est

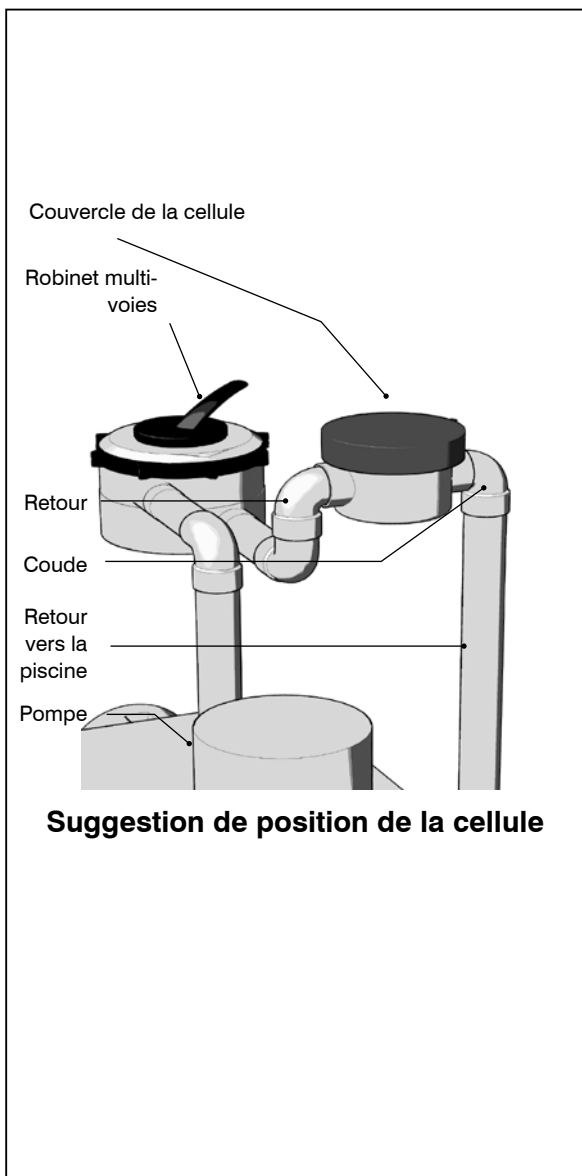

pas installée avec des pompes de plus de 1,5 Hp 1,2 Kw.

## ÉTAPE 2

- Assurez-vous que la pompe de la piscine est éteinte.
- Mettez le robinet multivoies en position fermée.

## ÉTAPE 3

- Si la pompe de la piscine est en dessous du niveau de l'eau de la piscine, bloquez la sortie du retour dans la piscine.
- Pour cela, dévissez l'embout de la sortie, placez un sac en plastique sur l'ouverture et remplacez l'embout.

## ÉTAPE 4

- Lorsque vous avez décidé où placer le chlorinateur sur la canalisation de retour, coupez le tuyau et, en utilisant une combinaison de coudes, de raccords à 90° et de tuyaux, assemblez la totalité de l'installation sans la coller dans un premier temps, pour vous assurer qu'elle s'assemble correctement.
- Utilisez de la colle pour PVC haute-pression et suivez les instructions pour coller les pièces ensemble.

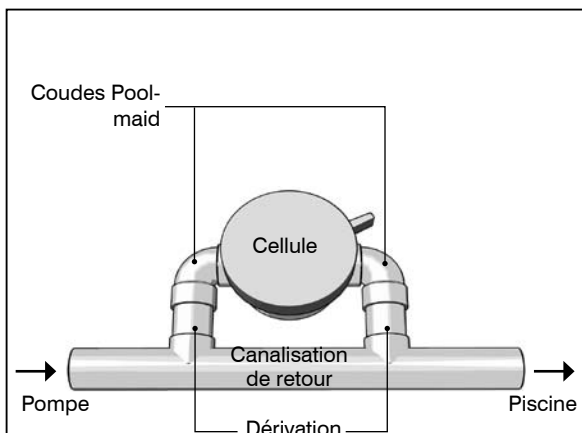

## Exemple d'installation de chlorinateur à sel Poolmaid

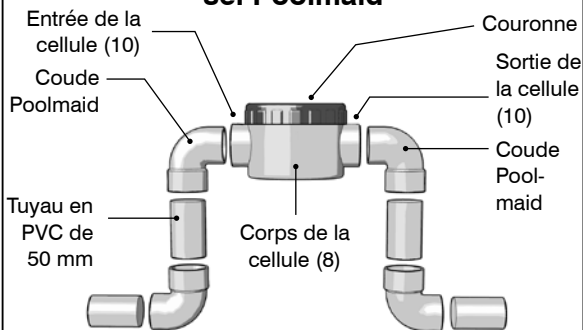

- Les « Coudes Poolmaid » sont inclus dans la boîte.

- c. Faites cela une pièce après l'autre, exactement comme elles étaient assemblées.
- d. Pour accélérer le séchage et éviter que le corps de la cellule (9) ne devienne laiteux, ne montez pas le porte-électrode (6) avant que la colle ne soit sèche. (NB : seuls les tuyaux et les raccords en PVC peuvent être collés)

#### ÉTAPE 5

- a. Lorsque la colle est sèche, mettez le porte-électrode (6) avec le joint torique en place et serrez le couronne (2) à la main.
- b. Ne serrez pas trop (vérifiez qu'il n'y ait de fuites).
- c. Retirez le sac en plastique de la sortie.
- d. Mettez le robinet multivoies sur filtre.
- e. Démarrez la pompe et vérifiez qu'il n'y ait pas de fuites.

## 4. Branchements électriques

**\* Il est recommandé qu'un électricien agréé BRANCHE le transformateur et le contrôleur d'alimentation.**

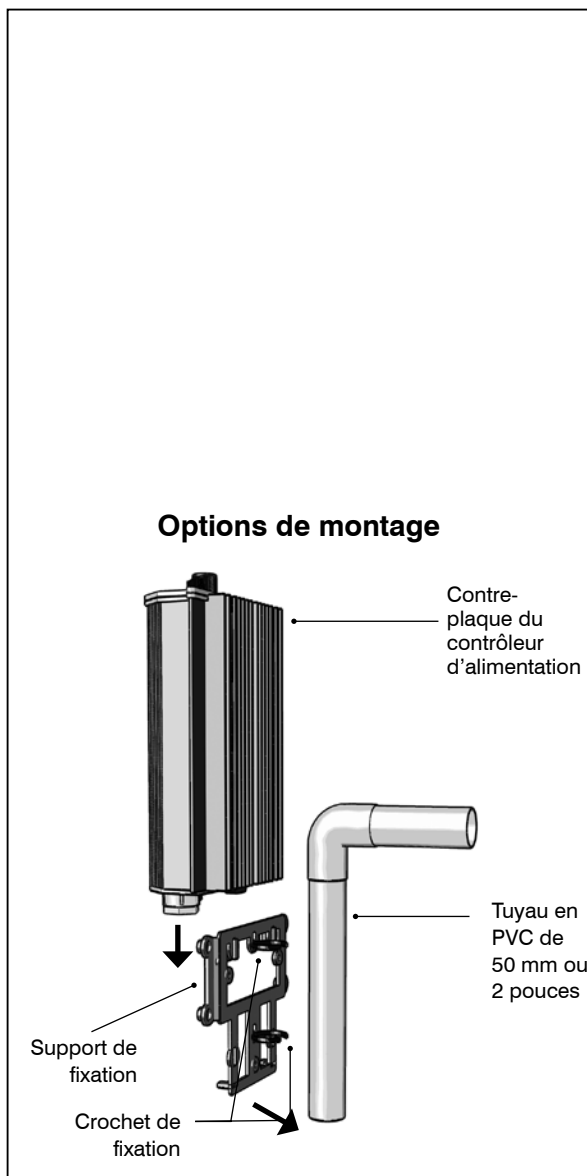

## ÉTAPE 1

- a. Utilisez les supports de fixation fournis pour fixer le transformateur et le contrôleur d'alimentation droits.
- b. Le contrôleur d'alimentation et le transformateur doivent toujours être installés dans un endroit protégé, par ex. logement à filtres, etc. Ils doivent être éloignés d'éventuels éclaboussements d'eau, par ex. couvercle de la pompe ou autres sources. Ne placez jamais le contrôleur d'alimentation ou le transformateur à plat sur le sol.

## ÉTAPE 2

**\* Il est recommandé qu'un électricien agréé BRANCHE le transformateur.**

Connectez le câble 12/18 volts au transformateur 12/18 volts fourni avec le chlorinateur.

- a. Assurez-vous que les fils d'entrée et de sortie du transformateur sont dirigés vers le bas, pas vers le coté ou vers le haut. Le transformateur doit être branché sur une alimentation continue et ne pas être commuté avec la minuterie de la pompe (unités mono). Les unités autonettoyantes peuvent être connectées par la minuterie.

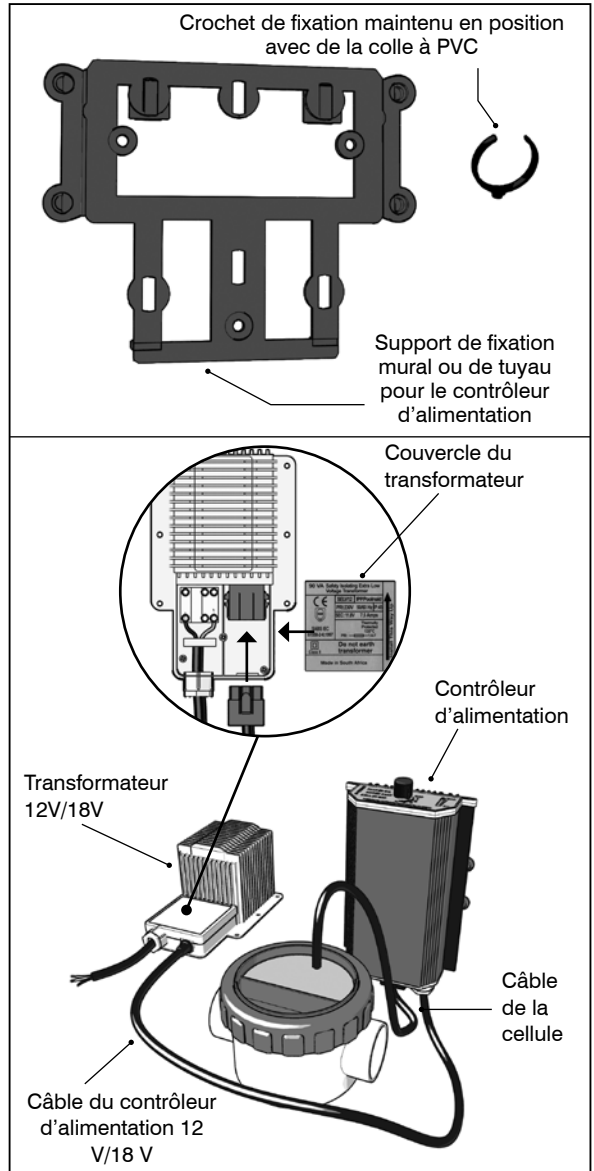

# TRÈS IMPORTANT : À LIRE ATTENTIVEMENT

## 5. Chimie de l'eau

Concentration en sel	5 000 ppm (0.5%)
pH	de 7,2 à 7,6
<b>Stabilisateur de chlore (acide cyanurique)</b>	<b>de 80 à 90 ppm</b>
Dureté totale	moins de 400 ppm
Titre alcalin complet	de 80 à 120 ppm
Lecture idéale du chlore	de 0,6 à 1 ppm

### LES LECTURES EN GRAS SONT LES PLUS IMPORTANTES

Toutes les cellules Mono ou Autonettoyante doivent être inspectées une fois par mois pour vérifier le dépôt de calcaire, en particulier avec une eau de puits ou calcaire. En cas de dépôt, nettoyez la cellule comme le décrit ce manuel.

**NB : le pH doit être maintenu entre 7,2 et 7,6 pour les piscines en béton et entre 7 et 7,4 pour les piscines en vinyle (piscines en fibre de verre.)**

Il doit être mesuré toutes les deux semaines. Si le pH est supérieur ou inférieur, la piscine peut devenir trouble ou verte, même si le chlorinateur à sel fonctionne correctement. Assurez-vous que seul

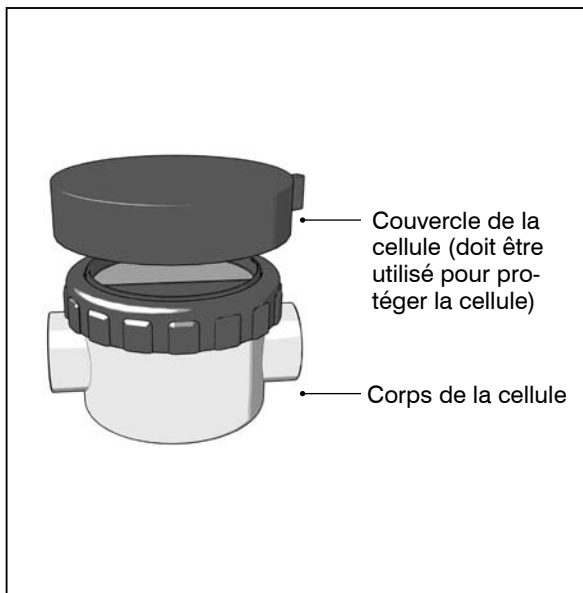

de l'acide chlorhydrique est utilisé, pas de l'acide sec ou de l'acide sulfurique.

La plupart des kits de test pour piscine disponibles dans le commerce peuvent être utilisés pour vérifier la chimie de l'eau des piscines d'eau salée.

### Remarque:

*Bien que votre chlorinateur à sel Poolmaid prenne soin des exigences en chlore de votre piscine, concernant l'assainissement de l'eau, il est extrêmement important de maintenir une chimie de l'eau équilibrée, similaire à l'utilisation du chlore sec. Le chlorinateur ne peut pas fonctionner correctement si la chimie de l'eau n'est pas bonne.*

## 6. Calcul et ajout du sel nécessaire

Sans le bon niveau de sel, votre chlorinateur à sel ne fonctionnera pas de manière optimale. Pour calculer la quantité initiale de sel requise, suivez les étapes 1a et b. Pour compléter afin de remplacer le sel perdu par les éclaboussements et les lavages à contre-courant, un sac de 50 kg est généralement suffisant.

### ÉTAPE 1

- a. Calcul de la taille de la piscine : la taille de la piscine correspond approximativement à la longueur en mètres (yards) multipliée par la largeur en mètres (yards), multipliée par la profondeur moyenne en mètres (yards). Ce calcul vous donne le volume approximatif en mètres cubes (1 mètre cube égal 1000 litres) ou en yards cubes. Le nombre de mètres cubes est alors multiplié par 5 pour vous donner le nombre de kilos de sel devant être ajoutés à l'eau de votre piscine. Sinon, le nombre de yards cubes est multiplié par 11 pour vous donner le nombre de livres de sel devant être ajoutées à l'eau de votre piscine.
- b. Exemple : 5 m x 8 m x 1,5 m de profondeur moyenne égale  $5 \times 8 \times 1,5 = 60$  mètres cubes. Donc 60 multiplié par 5 donne 300 kilos de sel.

### ÉTAPE 2

- a. L'ajout du sel est très simple. Il suffit de placer les sacs de sel tissés sans les ouvrir sur les marches de la piscine. En quelques heures, le sel se dissout et les sacs vides peuvent être retirés de la piscine. (Placez un morceau de plastique sous les sacs pour éviter de tacher les marches.)

Remarque : lorsque vous utilisez un CHLORINATEUR À SEL, il n'est pas nécessaire de l'éteindre lorsque vous ajoutez le sel. Une concentration en sel supérieure à la normale n'endommage pas le chlorinateur (Il s'auto-protège contre des niveaux de sels anormaux). Un niveau de sel inférieur à la normale diminuera considérablement la durée de vie de l'électrode.

## 7. Fonctionnement du chlorinateur

Une fois que la cellule est installée, que tous les branchements électriques nécessaires sont faits et que le sel a été ajouté, le chlorinateur est prêt à fonctionner. Dès que de l'eau circule

dans la cellule et que l'alimentation 12/18 volts est allumée, le chlorinateur à sel commence automatiquement à fonctionner. Démarrez le chlorinateur en « position 5 », puis corrigez plus tard le niveau de débit du chlore nécessaire. L'idéale de 0,6 à 1 ppm fait référence au kit de test du chlore.

Important : les piscines en gunite ou les piscines en gunite regarnies doivent d'abord être démarrées avec des produits chimiques. N'ajoutez pas de sel pendant environ 4 semaines avant de passer au chlorinateur à sel.

**Si vous avez ajouté plus de 100 kg de sel et que le voyant « Add Salt » (Ajouter du sel) est toujours allumé après 24 heures, cela signifie que l'électrode est usée.**

## ÉTAPE 1

### Vérification du niveau de sel

- Pour vérifier si l'unité fonctionne correctement et si l'eau contient suffisamment de sel lorsque la pompe de la piscine fonctionne, mettez le sélecteur de sortie sur 5 (vérification du sel). Le voyant « Salt OK » (Sel correct) doit être le seul allumé.
- Si ce n'est pas le cas, veuillez consulter le tableau de dépannage. Lorsque la température de l'eau descend en dessous de 15°C (59°F), alors la « vérification du sel »

## Tableau de commande pour le modèle d'exportation

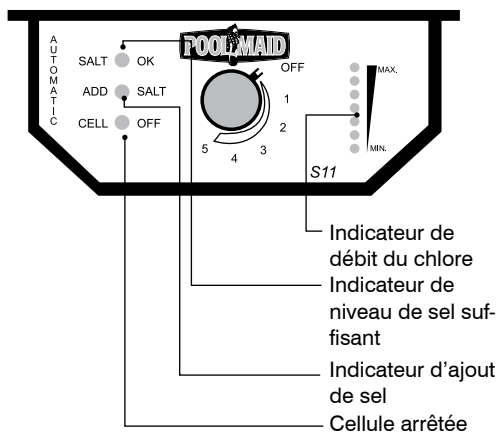

**Vérifiez les niveaux du sel et du pH tous les mois.**

- n'est pas fiable.
- Dans ce cas, testez l'eau de la piscine avec un testeur de sel.
- Pour prolonger la durée de vie de l'électrode, mettez le sélecteur de débit sur la position 1 à 15°C (59°F).

## 8. Entretien de la cellule

Si la température de l'eau est inférieure à 12°C (52°F), éteignez le chlorinateur à sel pour protéger la cellule

**Remarque : veuillez noter que cette section est également applicable si vous savez un chlorinateur à sel autonettoyant Supreme automatique Poolmaid, en particulier si vous avez une eau très dure ou provenant d'un puits.**

Afin de garantir le fonctionnement optimal du chlorinateur, la cellule doit être nettoyée périodiquement, au moins une fois par mois.

### Procédure de nettoyage recommandée

#### ÉTAPE 1

Nettoyage de la cellule

- Si la cellule a besoin d'être nettoyée, éteignez la pompe de la piscine et le chlorinateur.

#### ÉTAPE 2

- a. Retirez le couvercle de la cellule (1).
- b. Dévissez la couronne (2).

#### ÉTAPE 3

- a. Retirez le porte-électrode (6) (le câble de la cellule peut être débranché du contrôleur d'alimentation).

**Remarque : les plaques anodiques noires restent libres de tout dépôt et n'auront jamais besoin d'être nettoyées. Faites très attention à ne pas rayer ou abîmer les plaques noires. Les dommages causés aux anodes lors du nettoyage ne sont pas couverts par la garantie. Un dépôt est possible sur les cellules autonettoyantes avec de l'eau de puits ou très dure. Suivez la procédure de nettoyage ci-dessous.**

### Méthode de nettoyage des modèles Mono



Attention : cette méthode de nettoyage des électrodes avec une solution d'acide dilué peut être dangereuse. Veuillez donc vous assurer que les précautions nécessaires sont prises, comme vous le feriez lors de l'utilisation d'acide pour piscine. Assurez-vous que seul de l'acide **CHLORHYDRIQUE** (Piscine) est utilisé (**NB : ajouter l'acide à l'eau, mais JAMAIS l'eau à l'acide**).

Utilisez un mélange d'acide et d'eau composé de 1 mesure d'acide pour 9 mesures d'eau dans un récipient adapté. **Le couvercle de la cellule** peut être utilisé pour nettoyer la cellule. Versez d'abord de l'eau jusqu'à la marque de l'eau (la ligne inférieure et la plus courte est la marque du niveau de l'eau), puis complétez avec de l'acide chlorhydrique jusqu'à la marque de l'acide (la ligne supérieure et la plus longue est la marque du niveau de l'acide chlorhydrique). (**Faites attention de ne pas renverser d'acide sur les branchements des fils électriques**). Retirez le couvercle de la cellule (1) et le porte-électrode (6). Faites tremper les plaques dans la solution pendant 20 minutes maximum. Rincez sous l'eau courante. Cela devrait garantir le retrait du dépôt de calcaire. Réassemblez et utilisez l'unité comme d'habitude.

Lavez et séchez le couvercle de la cellule après utilisation.

## Tableau de commande des modèles de luxe

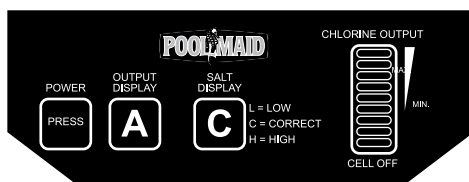

## 9. Modèles de luxe

Les modèles de luxe des chlorinateurs à sel Poolmaid ont des fonctionnalités avancées qui les placent à la pointe de la technologie des chlorinateurs à sel.

Les procédures d'installation, de branchement électrique, de chimie de l'eau et d'ajout du sel sont les mêmes que pour les autres chlorinateurs à sel Poolmaid. NB ! Cependant, le transformateur doit être connecté à la minuterie de la même manière que la pompe de la piscine, c.-à-d. que l'unité doit s'éteindre lorsque la pompe de la piscine s'éteint.

### 1. Touche d'alimentation à effleurement

La touche d'alimentation à effleurement vous permet de mettre le niveau de production du chlore indiqué sur l'affichage OUTPUT DISPLAY (Affichage du débit) de 1 (le plus faible) à 4 (le plus élevé) ou de le laisser fonctionner en automatique (A). Lorsque l'unité est réglée sur A, le chlore est produit en fonction de la température de l'eau de la piscine. Lorsque la température de l'eau descend en dessous de 12°C (52°F), l'unité s'éteint automatiquement (ce qui prolonge la durée de vie de la cellule). Trois barres s'affichent sur l'affichage SALT DISPLAY (Affichage du sel) pour indiquer que l'unité s'est éteinte en raison d'une eau froide. Lorsque la température remonte au dessus de 12°C (52°F), l'unité reprend son fonctionnement.

**NB : pour les piscines intérieures, il n'est pas recommandé d'utiliser le chlorinateur sur Automatique, car celles-ci sont chauffées et le chlorinateur fonctionnerait à sa production de chlore maximale. Dans les piscines intérieures, le chlore s'évapore moins. Trouvez le bon niveau de chlore (entre 0,6 et 1 ppm) manuellement pour choisir une position de 1 à 4 en mesurant le niveau de chlore de l'eau de la piscine.**

### 2. Affichage du sel

Lorsque le chlorinateur à sel fonctionne, l'affichage SALT DISPLAY (Affichage du sel) indique ce qui suit :

L = du sel doit être ajouté dans l'eau

C = la quantité de sel dans l'eau de la piscine est correcte

H = la quantité de sel est élevée et aucun ajout supplémentaire n'est nécessaire

### 3. Affichage du débit du chlore

L'affichage CHLORINE OUTPUT indique le niveau de chlore produit. Celui-ci changera en fonction de la température de l'eau de la piscine si le mode automatique a été sélectionné. Caractéristiques de conception améliorées des modèles de luxe

Si le niveau de sel descend en dessous de 2 – 2,5 grammes/litre (2000 – 2500 ppm), l'unité s'éteindra jusqu'à ce que le niveau de sel soit corrigé.

## 10. Tableau de dépannage

Problème	Cause probable	Solution suggérée
<b>1. Aucune lumière n'est allumée.</b>	<ul style="list-style-type: none"> <li>a. L'alimentation 12/18 volts n'arrive pas.</li> <li>b. Le fusible externe a sauté sur le contrôleur d'alimentation.</li> <li>c. Le fusible du transformateur a sauté.</li> </ul>	<ul style="list-style-type: none"> <li>a. Vérifiez que l'alimentation est branchée et que le transformateur est allumé.</li> <li>b. Remplacez le fusible externe. Si le fusible saute constamment, retournez l'alimentation électrique et la cellule au fabricant. (Fermez la cellule avec le porte-électrode (6) témoin supplémentaire fourni).</li> <li>c. Remplacez le fusible du transformateur.</li> </ul>
<b>2. Le voyant « Add Salt » (Ajouter du sel) est allumé.</b>	<ul style="list-style-type: none"> <li>a. Teneur en sel faible : eau froide en dessous de 15°C (59°F), consultez la section 7, Étape 1.</li> <li>b. Cellule engorgée.</li> <li>c. Fuite au niveau de l'aspiration.</li> <li>d. Électrode usée.</li> </ul>	<ul style="list-style-type: none"> <li>a. Ajoutez du sel.</li> <li>b. Nettoyez la cellule.</li> <li>c. Réparez la fuite du système, c.-à-d. tuyau de nettoyage de la piscine, joint torique de la pompe, etc.</li> <li>d. Remplacez les électrodes.</li> </ul>
<b>3. Le voyant « Cell Off » (Cellule arrêtée) est allumé.</b>	<ul style="list-style-type: none"> <li>a. La pompe de la piscine ne fonctionne pas.</li> <li>b. Le piège à feuilles ou le filtre est bouché.</li> <li>c. Fuite au niveau de l'air d'aspiration.</li> <li>d. La conduite d'aspiration du déversoir est bouchée.</li> </ul>	<ul style="list-style-type: none"> <li>a. Ne fonctionne que lorsqu'il y a un débit dans la cellule.</li> <li>b. Nettoyez le panier à filtre.</li> <li>c. Réparez la fuite.</li> <li>d. Débouchez la conduite d'aspiration.</li> </ul>
<b>4. Le voyant « Cell Off » (Cellule arrêtée) clignote.</b>	<ul style="list-style-type: none"> <li>a. Air dans le corps de la cellule.</li> <li>b. L'écoulement d'eau est trop faible.</li> </ul>	<ul style="list-style-type: none"> <li>a. Nettoyez le piège à feuilles.</li> <li>b. Vérifiez qu'il n'y ait pas de fuite au niveau de l'aspiration. Tournez le porte-électrode de manière à ce que le capteur de gaz soit au plus haut niveau d'eau. Remplacez la pompe.</li> </ul>

## Si votre piscine jaunit

- a. Vérifiez la chimie de l'eau.
- b. Vérifiez que le chlorinateur est sur la position n°5.
- c. Vérifiez si la cellule n'est pas engorgée.
- d. Le filtre doit fonctionner 12 heures par jour en été.

Le voyant « Salt OK » (Sel correct) doit être allumé. Si un autre voyant s'allume, consultez le tableau de dépannage (10). Sur l'indicateur minimum/maximum, 5 à 6 voyants doivent être allumés. Si tout cela est correct, amenez un échantillon d'eau de la piscine ( $\pm 1$  litre) dans un récipient propre à votre magasin de piscine pour le faire analyser.

Stabilisateur	de 80 à 90 ppm
pH - Béton	de 7,2 à 7,6
Vinyle	de 7,0 à 7,4
SEL	5000 ppm ou 5 g par litre
Titre alcalin complet	de 80 à 120 ppm
Lecture idéale du chlore	de 0,6 à 1 ppm

- Si toutes les valeurs sont correctes mais que le problème n'est pas résolu, procédez à un lavage à contre-courant de votre piscine une fois par semaine ou au moins toutes les deux semaines.
- Pendant les périodes chaudes, faites fonctionner le filtre au moins 12 heures (de préférence la nuit).
- Changez également le sable du filtre de temps en temps car celui-ci peut s'engorger.
- La pompe doit fournir la pression adéquate (bonne circulation).
- Vérifiez que tous les joints sont étanches dans la pompe et le robinet multivoies.
- Si l'électrode a plus de 2 ou 3 ans, faites vérifier son bon fonctionnement.

**Remarque : ne mettez jamais aucun additif à base de cuivre, de peroxyde d'hydrogène ou de métal dans votre piscine car cela peut détruite la cellule ou provoquer des taches métalliques.**

Pour tester si votre chlorinateur produit du chlore, éteignez la pompe et le chlorinateur. Remplissez un seau avec l'eau de la piscine. Retirez l'électrode et plongez-la dans le seau. Placez l'électrode témoin (fournie) dans le filtre. Démarrez la pompe et le chlorinateur et faites-le fonctionner en position 5 pendant 5 minutes. Testez le chlore avec la bandelette. Il doit y avoir une forte odeur de chlore. Pour réassembler, éteignez

la pompe et le chlorinateur, retirez le témoin et réassemblez le chlorinateur et faites-le fonctionner normalement.

**En cas de doute, nous recommandons l'utilisation d'un protecteur de piscine ou d'un algicide à large spectre.**

**Si le résidu de chlore est faible ou si vous souhaitez surchlorer, mettez du chlore granulaire à dissolution rapide dans la piscine.**

## 11. Données techniques

Safety Low Voltage Transformer is supplied with the unit

<b>Entrée en c.a.:</b>	12/18 Volts S.E.L.V.
	8 ampères max
<b>Sortie en c.c.:</b>	15 ampères max
	7,5 volts max
<b>Puissance de sortie:</b>	Max 90 - 110 Watts
<b>Concentration en sel:</b>	0.5% nominal

### Modèles disponibles:

Modèle	Code	Description	Tension	CL/H	Capacité
<b>Mono</b>	M5C	Pas autonettoyant	230V	5gr	de 0 à 35 000 litres
<b>Mono</b>	M10	Pas autonettoyant	12V	11gr	de 30 000 à 80 000 litres
<b>Mono</b>	M15	Pas autonettoyant	18V	16gr	de 80 000 à 100 000 litres
<b>M/econo</b>		Pas autonettoyant	230V	15gr	100 000 litres
<b>Supreme</b>	S5C	Autonettoyant	230V	5gr	de 0 à 35 000 litres
<b>Supreme</b>	S11	Autonettoyant	18V	12gr	de 30 000 à 80 000 litres

<b>Supreme</b>	S14	Autonettoyant	18V	15gr	de 80 000 à 100 000 litres
<b>Conti</b>	C7.5	Autonettoyant	12V	9gr	de 30 000 à 100 000 litres
<b>Conti</b>	C4	Autonettoyant	12V	4gr	de 0 à 40 000 litres
<b>S/econo</b>		Autonettoyant	230V	15gr	100000 litres
<b>Delux</b>	S18	Autonettoyant	18V	18gr	de 100 000 à 120 000 litres

**Remarque:** les capacités sont basées sur une charge de baignade normale (3 à 4 personnes), une température maximale de l'eau de 24°C et une piscine bien stabilisée (80 à 90 ppm). Les chlorinateurs à sel Poolmaid conviennent uniquement aux piscines domestiques.

# Deutsche Anweisungen

Sehr geehrter Kunde,

Herzlichen Glückwunsch zum Kauf ihres neuen Poolmaid Salzchlorinators.

Sie haben mit dem Kauf Ihres Poolmaid Salzchlorinators eine gute Entscheidung getroffen. Er wird Ihr Leben einfacher machen und Ihnen Zeit und Geld sparen. Wenn Sie den Salzchlorinator richtig pflegen und anwenden, pflegt er das Schwimmbad für Sie.

Der Poolmaid Salzchlorinator ist wirklich etwas Besonderes. Bei seiner Konstruktion wurden die neuesten Technologien verwendet. Er ist nicht nur klein und kompakt, sondern auch hocheffizient und benutzerfreundlich.

Er hat ein innovatives Design, ist leicht zu reinigen, ist wirtschaftlich und spart Geld. Die Verwendung von Salzchlorinatoren ist jetzt ein weltweiter Trend und wir können mit Stolz sagen, daß der Poolmaid Salzchlorinator mit den besten konkurrieren kann!

Halten Sie Sich beim Einbau Ihres Poolmaid Salzchlorinators genau an die folgenden Anweisungen um sicherzustellen, daß Ihr Poolmaid Salzchlorinator optimal funktioniert.

Wenn Ihr Spritzbeton-Schwimmbad neu gebaut oder neu gefüllt wurde, warten Sie bitte vier Wochen ehe Sie den Poolmaid Salzchlorinator installieren. Verwenden Sie in der Zwischenzeit Chlorgranulat.

**Andere Produkte von Poolmaid sind: Filter, automatische Schwimmbadreiniger, blasgeformte Schläuche und 12-Volt Schwimmbadbeleuchtungen mit Farbeffekten.**

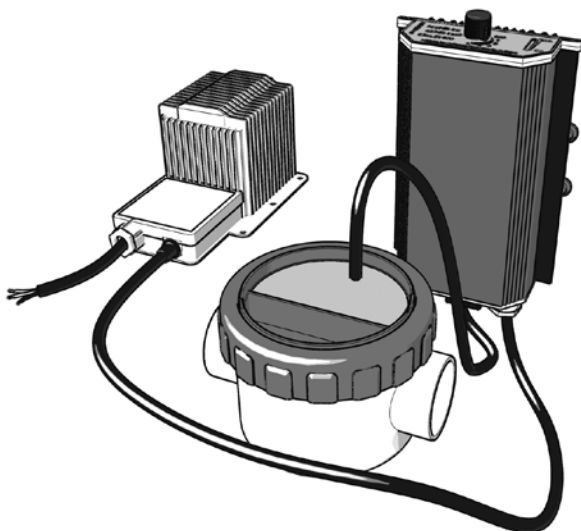

# Inhaltsverzeichnis

Abschnitt	Inhaltsverzeichnis	Seite
1.	Inhaltsverzeichnis	41
2.	Der Poolmaid Salzchlorinator	42
3.	Funktionsweise	42
4.	Elektrische Installation	46
<b>5.</b>	<b>Wasserchemie</b>	<b>47</b>
6.	Berechnen und Zugeben der benötigten Salzmenge	48
7.	Bedienen des Chlorinators	48
8.	Wartung der Zelle	50
9.	Delux-Modelle	51
10.	Tabelle zur Fehlersuche	53
11.	Technische Angaben	51



# 1. Der Poolmaid Salzchlorinator

Zusammenbau der Chlorinatorzelle

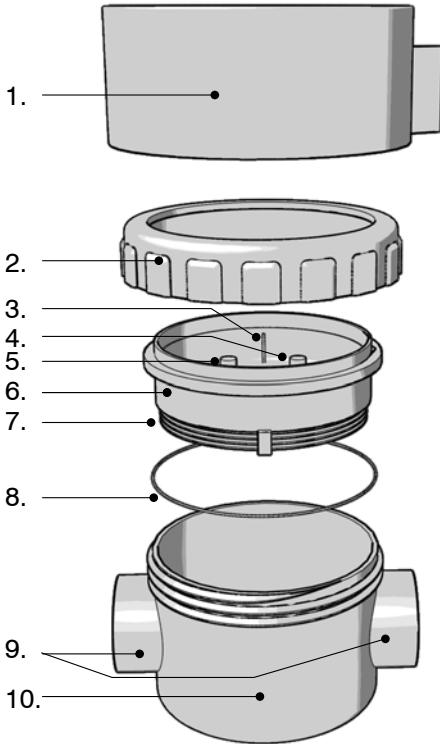

Stromversorgungsregler

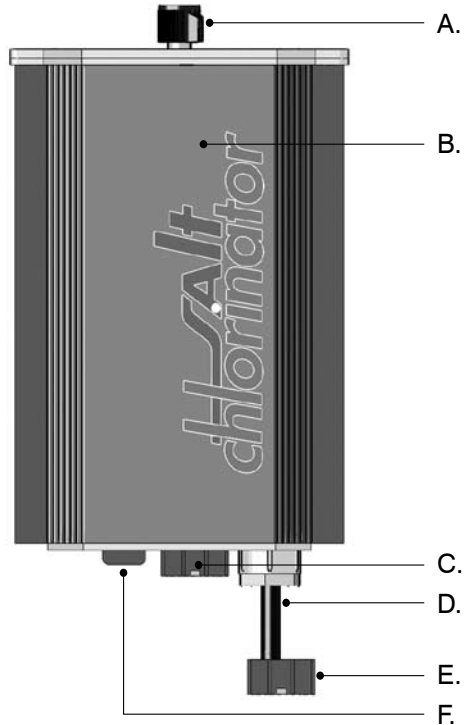

Zusammenbau der Chlorinatorzelle

- |                         |  |
|-------------------------|--|
| 1. Zellendeckel         | 8. O-Ring  |
| 2. Gewinding            | 9. Einlass und Auslass (50 mm oder 2 Zoll anpassbare Kniestücke werden mitgeliefert) |
| 3. Gassensorstift       | 10. Zellengehäuse  |
| 4. Anodenanschluß (rot) |  |
| 5. Kathodenanschluß     |  |
| 6. Elektrodenhalter     |  |
| 7. Elektrode            |  |

Stromversorgungsregler

- |                                       |   |
|---------------------------------------|---|
| A. Regelknopf                         | sorgungskabel                             |
| B. Stromversorgungsregler             | E. Verbindungsstecker – zum Transformator |
| C. Verbindungsstecker – von der Zelle | F. 10 Ampere Sicherung                    |
| D. 12 V/18 V Stromver-                |   |

Bitte beachten: Größere Kniestücke für die USA sind erhältlich.

# 1. Wichtige Sicherheitsanweisungen

Beim Einbau und bei der Anwendung von elektrischen Geräten müssen die grundsätzlichen Sicherheitsvorkehrungen immer beachtet werden. Diese schließen folgendes ein:

1. Anweisungen lesen und beachten
2. **WARNUNG** – Um die Verletzungsgefahr zu verringern, sollte es Kindern nicht erlaubt werden, dieses Produkt ohne sorgsame und ständige Aufsicht zu bedienen.
3. **WARNUNG** – Stromschlaggefahr. Nur an geerdete Steckdosen anschließen, die durch einem Erdschluß-Stromunterbrecher (GFCI) geschützt sind. Wenn Sie nicht sicherstellen können, daß die Steckdose mit GFCI geschützt ist, setzen Sie sich mit einem zugelassenen Elektriker in Verbindung.
4. Kabel nicht eingraben. Kabel so legen, daß Beschädigung durch Rasenmäher, Heckenschneider und andere Geräte minimiert wird.
5. **WARNUNG** - Um die Stromschlaggefahr zu vermindern, beschädigte Kabel sofort austauschen.
6. **WARNUNG** – Um die Stromschlaggefahr zu vermindern, keine Verlängerungskabel zum Anschluß des Gerätes an das Netz verwenden. Steckdose an geeigneter Stelle bereitstellen.
7. **BITTE BEWAHREN SIE DIESE ANWEISUNGEN AUF**

## **Vorsicht:**

**Wenn natürliche Felsen oder Wasserspiele in Kontakt mit Salzwasser kommen, kann dies zu weißen Flecken (Salzkristallen) führen. Bitte kein Salz mit Zusätzen wie etwa Jod verwenden. Wenn Sie eine Leiter haben, stellen Sie sicher, daß sie aus hochwertigem, rostfreiem Stahl gefertigt ist.**

# 2. Funktionsweise

- Dieses innovative und kostengünstige System produziert das benötigte Chlor aus gewöhnlichem Salz.
- Durch den Prozeß der Elektrolyse trennt der Chlorinator das Salz im Schwimmbadwasser in seine zwei Bestandteile: Chlor und Natrium.
- Das Chlor wird sofort absorbiert und zerstört dabei Bakterien und Algen und desinfiziert das Schwimmbad.

# 3. Einbau der Chlorinatorzelle

- Vor dem Anschluß an das Stromnetz muß die gesamte Anlage von einem zugelassenen Elektriker genehmigt werden.
- Bitte stellen Sie sicher, daß die Arbeitsschritte in der richtigen Reihenfolge ausgeführt werden.
- Wenn Sie IRGENDWELCHE Fragen haben, setzen Sie sich bitte mit Ihrem Fachgeschäft in Verbindung.





- PVC-Kleber und folgen Sie den Anweisungen um die Stücke zusammenzukleben.
- c. Kleben Sie die Verbindungen einzeln und genau in der Anordnung in der sie zuvor zusammengefügt waren.
  - d. Um das Trocknen zu beschleunigen und sicherzustellen, daß das klare Zellengehäuse (9) nicht milchig wird, bauen Sie den Elektrodenhalter (6) nicht ein bevor der Klebstoff trocken ist (Bitte beachten: Nur PVC Rohre und Verbindungsstücke können geklebt werden).

### SCHRITT 5

- a. Nachdem der Kleber getrocknet ist, bringen Sie den Elektrodenhalter (6) mit der O-Ring-Dichtung in Position und drehen Sie den Gewinding (2) handfest an.
- b. Gewinding nicht überdrehen (auf Lecke prüfen).
- c. Plastiktüte am Auslass entfernen.
- d. Mehrwegventil auf „filtern“ drehen.
- e. Pumpe starten und auf Lecke prüfen.

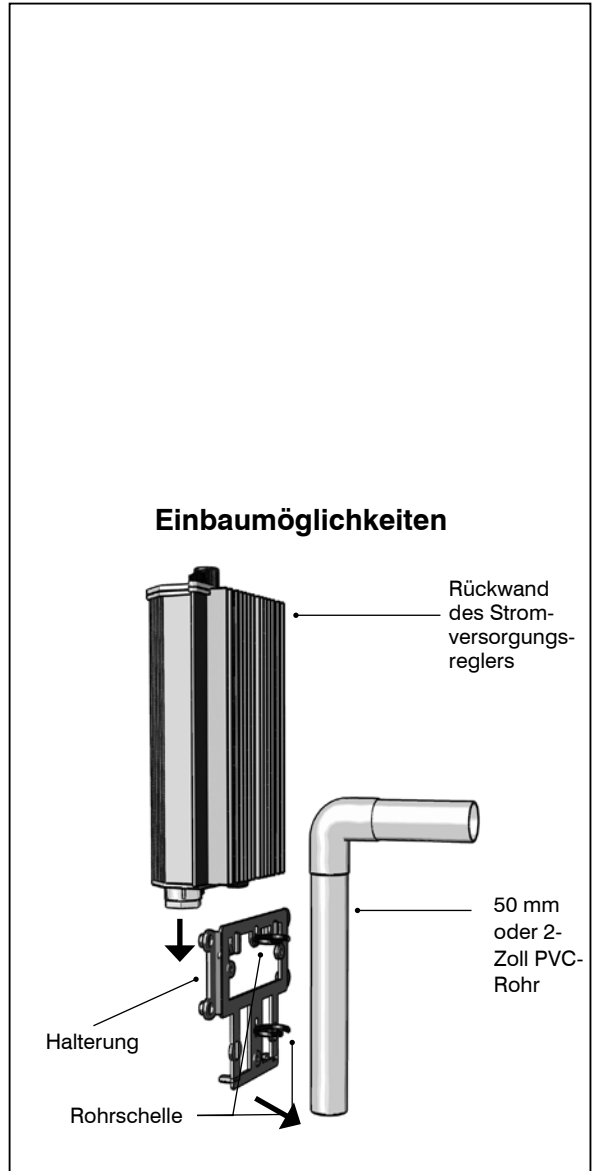

## 4. Elektrische Installation

\* Es wird empfohlen, den Transformator und Stromversorgungsregler von einem zugelassenen Elektriker ANSCHLIESSEN zu lassen.

### SCHRITT 1

- Verwenden Sie die mitgelieferten Halterungen um den Transformator und den Stromversorgungsregler in aufrechter Position zu montieren.
- Der Stromversorgungsregler und der Transformator müssen immer an einer geschützten Stelle installiert werden, z.B. im Filtergehäuse. Sie sollten nicht nahe an möglichen Spritzwasserquellen wie z.B. Pumpendeckel gelegen sein. Stromversorgungsregler oder Transformator nie flach auf den Boden legen.

### SCHRITT 2

\* Es wird empfohlen, den Transformator von einem zugelassenen Elektriker ANSCHLIESSEN zu lassen.

Verbinden Sie das 12/18-Volt Kabel mit dem 12/18-Volt Transformator, der mit dem Chlorinator geliefert wurde..

- Stellen Sie sicher, daß die Eingangs- und Ausgangsdrähte des Transformators nach unten, und nicht zur Seite oder nach oben zeigen. **Der Transformator muß an eine kontinuierliche Stromversorgung angeschlossen werden und darf nicht durch die Schaltuhr der Pumpe abgeschaltet werden (Mono-Geräte). Selbstreinigende Geräte können an die Schaltuhr angeschlossen werden.**

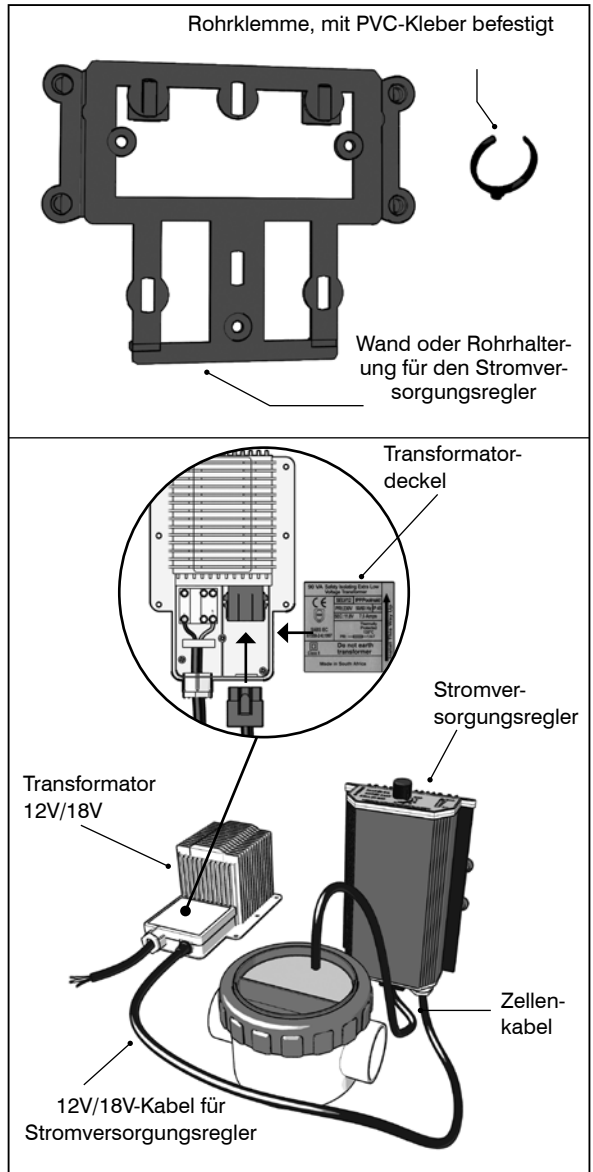

# SEHR WICHTIG, BITTE SORGFÄLTIG LESEN

## 5. Wasserchemie

Salzkonzentration	5 000 ppm (0.5%)
pH	7.2 to 7.6
Chlorstabilisator (Cyanursäure)	80 bis 90 ppm
Totale Wasserhärte	Weniger als 400 ppm
Totale Alkalinität	80 bis 120 ppm
Ideale Chlorkonzentration	0.6 - 1 ppm

### DER FETTGEDRUCKTE TEXT IST BESONDERS WICHTIG

Alle Mono- und selbstreinigende Zellen sollten monatlich auf Kesselsteinablagerungen untersucht werden, besonders wenn Bohrloch- oder hartes Wasser verwendet werden. Wenn Ablagerungen vorhanden sind, reinigen Sie die Zelle wie in diesem Handbuch beschrieben.

**Bitte beachten: Der pH sollte für Betonbecken zwischen 7.2 und 7.6 und für Vinyl- oder Glasfaserbecken zwischen 7.0 und 7.4 gehalten werden.**

Der pH sollte alle zwei Wochen gemessen werden. Wenn der pH über oder unter diesen Werten liegt, kann das Schwimmbad trübe oder grün werden, selbst wenn der Salzchlorinator korrekt funktioniert.

Stellen Sie sicher, daß nur Salzsäure, und nicht Trocken- oder Schwefelsäure verwendet wird.

Die meisten erhältlichen Testkits sind dazu geeignet, die Wasserchemie in Salzwasserschwimmbädern zu prüfen.

#### **Bitte beachten:**

*Ihr Poolmaid Salzchlorinator kann den für die Wasserreinheit benötigten Chlorgehalt regeln. Dazu ist es jedoch nötig, den chemischen Zustand des Wassers im Gleichgewicht zu halten, ähnlich wie bei der Verwendung von trockenem Chlor. Der Chlorinator kann nicht angemessen funktionieren wenn die Wasserchemie nicht stimmt.*



## 6. Berechnen und Zugeben der benötigten Salzmenge

Ohne die korrekte Salzkonzentration kann Ihr Salzchlorinator nicht optimal funktionieren. Die Berechnung der anfänglich benötigten Salzmenge ist in den Schritten 1a und 1b beschrieben. Zum Nachfüllen um Salzverluste durch Spritzen und Rückspülen auszugleichen, ist ein 50-kg-Sack normalerweise ausreichend.

### SCHRITT 1

- a. Berechnung der Schwimmbadgröße - Die Größe des Schwimmbads ist ungefähr die Länge in Metern mal der Breite in Metern mal der durchschnittlichen Tiefe in Metern. Diese Berechnung ergibt das ungefähre Volumen in Kubikmetern (1 Kubikmeter entspricht 1000 Litern). Die Kubikmeter werden mit 5 multipliziert um die Kilogramm Salz zu erhalten, die dem Schwimmbadwasser zugegeben werden müssen.
- b. Beispiel: 5m x 8m x 1.5m (Durchschnittstiefe) entspricht  $5 \times 8 \times 1.5 = 60$  Kubikmetern. Es werden daher  $60 \times 5 = 300$  Kilogramm Salz benötigt.

### SCHRITT 2

- a. Um Salz zuzugeben, einfach die ungeöffneten, gewebten Säcke auf die Stufen des Schwimmbads legen. Innerhalb von wenigen Stunden hat sich das Salz aufgelöst und die leeren Säcke können aus dem Schwimmbad entfernt werden. (Um Flecken auf den Stufen oder dem Schwimmbadboden zu vermeiden, legen Sie ein Stück Plastik unter die Säcke.)

*Bitte beachten: Beim Zugeben von Salz braucht der SALZCHLORINATOR nicht abgeschaltet werden. Es schadet dem Salzchlorinator nicht, wenn die Salzkonzentration höher als normal ist (Er schützt sich gegen unangemessene Salzkonzentrationen). Eine Salzkonzentration die niedriger als normal ist, verkürzt die Lebensspanne der Elektrode.*

## 7. Bedienung des Chlorinators

Der Chlorinator ist betriebsbereit, sobald die Zelle eingebaut ist, alle notwendigen elektrischen Installationen durchgeführt wurden, und das Salz zugegeben worden ist. Sobald das Wasser durch die Zelle fließt und die 12V/18V-Stromversorgung angeschaltet ist, beginnt der Salzchlorinator automatisch zu arbeiten. Starten Sie den Chlorinator auf Position „5“ und stellen Sie ihn später auf die Position für die gewünschte Chlorherstellung.

Ideal sind 1.0-1.5 ppm entsprechend dem Chlor-Testkit.



Wichtig: Neue Spritzbeton-Schwimmbecken oder neu gefüllte Spritzbeton-Schwimmbecken müssen zu Beginn für etwa 4 Wochen mit Chemikalien gewartet werden. Vor der Umstellung auf den Salzchlorinator darf kein Salz zugegeben werden.

**Wenn Sie mehr als 100 kg Salz zugegeben haben, und das Kontrolllicht „Salz zugeben“ nach 24 Stunden immer noch brennt, ist dies ein Zeichen, daß die Elektrode abgenutzt ist.**

### SCHRITT 1

#### Salzkonzentration prüfen

- Um zu prüfen, ob das Gerät einwandfrei funktioniert, und ob das Wasser genügend Salz enthält, Schwimmbadpumpe laufen lassen und den Regelknopf auf „5“ (Salztest) stellen. Das Kontrolllicht „Salz OK“ sollte das einzige Licht sein, das aufleuchtet.
- Wenn dies nicht der Fall ist, Fehler mit Hilfe der Fehlertabelle identifizieren. Falls die Wassertemperatur unter 15°C fällt, ist der Salztest nicht mehr genau.
- Prüfen Sie das Schwimmbadwasser in diesem Fall mit einem Salztester.
- Um die Lebensdauer der

### Schalttafel für das Exportmodell

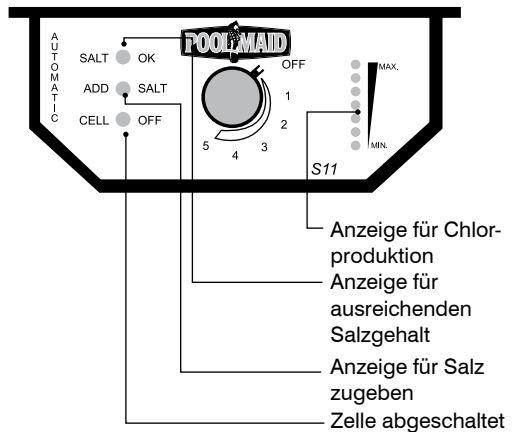

### Salzgehalt und pH monatlich prüfen

Elektrode zu erhöhen, stellen Sie den Chlorinator bei Wassertemperaturen unter 15°C auf „1“.

## 8. Wartung der Zelle

Wenn die Wassertemperatur unter 12°C fällt, schalten Sie den Salzchlorinator ab, um die Zelle zu schützen.

**Bitte beachten: Dieser Abschnitt kann auch relevant sein wenn sie einen automatischen, selbstreinigenden Poolmaid Supreme Salzchlorinator haben, besonders wenn Sie sehr hartes Wasser oder Bohrlochwasser verwenden.**

Um optimale Funktion des Chlorinators zu garantieren, muß die Zelle regelmäßig wenigstens einmal im Monat gereinigt werden.

### Empfohlene Reinigungsmethode

#### SCHRITT 1

Reinigen der Zelle

- Wenn die Zelle gereinigt werden muß, schalten Sie die Schwimmbadpumpe und den Chlorinator ab

#### SCHRITT 2

- a. Zellendeckel entfernen (1)
- b. Gewinding abschrauben (2)

#### SCHRITT 3

- a. Elektrodenhalter (6) entfernen (Zellenkabel kann vom Stromversorgungsregler abgekoppelt werden).

**Bitte beachten: Die schwarzen Anodenplatten bleiben frei von jeder Art von Verschmutzung und brauchen niemals gereinigt werden. Seien Sie besonders vorsichtig, daß die schwarzen Platten nicht zerkratzt oder beschädigt werden. Beschädigung der Anoden beim Reinigen ist nicht durch die Garantie gedeckt. Bei der Verwendung von Bohrlochwasser oder sehr hartem Wasser kann es zu Ablagerungen kommen. Zur Reinigung, folgen Sie bitte den untenstehenden Angaben.**

### Reinigungsmethode für Mono-Einheiten

Warnung: Diese Methode der Reinigung von Elektroden mit verdünnter Säurelösung kann gefährlich sein. Treffen Sie daher die gleichen Vorsichtsmaßnahmen die für das Arbeiten mit Schwimmbadsäure angemessen sind. Bitte verwenden Sie nur **SALZSÄURE** (Schwimmbadsäure) (**Bitte beachten: Gießen Sie Säure in Wasser, niemals Wasser in**

## Säure).

Verwenden Sie eine Säure-Wasser-Mischung von 1 Teil Säure zu 8 Teilen Wasser in einem geeignetem Gefäß. Der Zellendeckel kann verwendet werden um die Zelle zu reinigen. Füllen Sie zuerst Wasser bis zur Wassermarkierung ein. (Die untere, kürzere Linie ist die Wassermarkierung). Füllen Sie danach mit Salzsäure bis zur Salzsäuremarke auf. (Die obere, längere Linie ist die Salzsäuremarke.) (Achten Sie darauf, daß keine Säure auf die elektrischen Kable gelangt.) Entfernen Sie den Zellendeckel (1) und den Elektrodenhalter (6). Tauchen Sie die Platten für maximal 20 Minuten in die Lösung und spülen Sie diese danach unter fließendem Wasser ab. Dies sollte sicherstellen, daß alle Kesselsteinablagerungen entfernt sind. Bauen Sie die Einheit zusammen und betreiben Sie diese wie üblich. Bitte waschen Sie den Zellendeckel nach Gebrauch.

## 9. Delux-Modelle

Die Delux-Modelle der Poolmaid Salzchlorinatoren haben verbesserte Funktionen, die sie an die Spitze der Salzchlorinator-Technologie stellen.

Installation, elektrische Installation, Wasserchemie und die Verfahren für die Zugabe von Salz sind gleich denen für

## Delux-Schalttafel

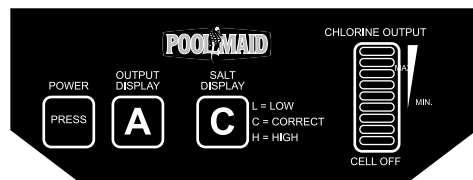

die anderen Poolmaid Salzchlorinatoren. Bitte beachten! Die Transformatoren müssen jedoch wie die Pumpe an die Schaltuhr angeschlossen werden, d.h. das Gerät soll mit der Pumpe abgeschaltet werden.

## 1. Leistungs-Berührfeld

Mit dem Berührfeld kann die Stufe der Chlorproduktion manuell von 1 (niedrig) bis 4 (hoch) eingestellt werden. Die Stufe ist an der LEISTUNGSANZEIGE ersichtlich. Das Gerät kann auch auf Automatik (A) gestellt werden. Bei dieser Einstellung wird das Chlor entsprechend der Temperatur des Schwimmbadwassers produziert. Wenn die Wassertemperatur unter 12 °C fällt, schaltet sich das Gerät automatisch ab (wodurch die Lebensdauer der Zelle erhöht wird). Auf der Salzanzeige werden drei Streifen gezeigt wenn sich das Gerät wegen kaltem Wasser abgeschaltet hat. Wenn die Temperatur über 12 °C steigt, beginnt das Gerät wieder zu arbeiten.

**Bitte beachten: Für Hallenschwimmbäder wird empfohlen, das Gerät nicht automatisch arbeiten zu lassen, da diese Schwimmbäder geheizt werden und der Chlorinator dann mit maximaler Chlorproduktion arbeiten würde. Bei Hallenschwimmbädern verdunstet weniger Chlor. Finden Sie die korrekte Chlorkonzentration (0.6-1 ppm) indem Sie die Position zwischen 1 und 4 variieren und den Chlorgehalt des Schwimmbades messen.**

## 2. Salzanzeige

Wenn der Salzchlorinator in Betrieb ist, kann die Salzanzeige folgende Werte zeigen:

L = Dem Wasser muß Salz zugegeben werden

C = Der Salzgehalt im Schwimmbadwasser ist korrekt

H = Der Salzgehalt ist hoch und keine weiteren Schritte sind notwendig

## 3. Chlorproduktionsanzeige

Diese zeigt die Stufe der Chlorproduktion an. Wenn automatischer Betrieb gewählt wurde, ändert sich die Stufe mit der Temperatur des Schwimmbadwassers.

Zusätzliche Funktionen des Delux-Modells

Sollte der Salzgehalt unter 2-2.5 Gramm/Liter (2000-2500 ppm) fallen, schaltet sich das Gerät ab bis die Salzkonzentration korrigiert worden ist.

## 10. Tabelle zur Fehlersuche

Problem	Wahrscheinlicher Grund	Vorgeschlagene Lösung
<b>1. Kein Kontrolllicht leuchtet</b>	<ul style="list-style-type: none"> <li>a. Keine 12/18-Volt Stromzufuhr</li> <li>b. Externe Sicherung am Stromversorgungsregler durchgebrannt</li> <li>c. Transformatorsicherung durchgebrannt</li> </ul>	<ul style="list-style-type: none"> <li>a. Prüfen, ob der Stromanschluß in Ordnung ist und ob der Transformator eingeschaltet ist</li> <li>b. Externe Sicherung austauschen. Wenn die Sicherung weiterhin durchbrennt, Stromversorgung und Zelle an den Hersteller zurückschicken. (Zelle mit dem mitgelieferten Leerelektrodenhalter (6) schließen)</li> <li>c. Transformatorsicherung austauschen.</li> </ul>
<b>2. Kontrolllicht „Salz zugeben“ leuchtet</b>	<ul style="list-style-type: none"> <li>a. Niedriger Salzgehalt – kaltes Wasser unter 15 °C, siehe Abschnitt 7, Schritt1</li> <li>b. Verstopfte Zelle</li> <li>c. Ansaugleck</li> <li>d. Elektrode ist abgenutzt</li> </ul>	<ul style="list-style-type: none"> <li>a. Salz zugeben</li> <li>b. Zelle reinigen</li> <li>c. Leck im Schwimmbadsystem reparieren, z.B. Schlauch des Schwimmbadreinigers, O-Ring der Pumpe, usw.</li> <li>d. Elektroden austauschen</li> </ul>
<b>3. Kontrolllicht „Zelle aus“ leuchtet</b>	<ul style="list-style-type: none"> <li>a. Schwimmbadpumpe läuft nicht</li> <li>b. Blättersammler oder Filter blockiert</li> <li>c. Ansaugleck</li> <li>d. Die Ansaugleitung zu Einlauföffnung ist blockiert</li> </ul>	<ul style="list-style-type: none"> <li>a. Gerät arbeitet nur wenn Wasser durch die Zelle fließt</li> <li>b. Filterkorb reinigen</li> <li>c. Leck reparieren</li> <li>d. Ansaugleitung reinigen</li> </ul>
<b>4. Kontrolllicht „Zelle aus“ flickert</b>	<ul style="list-style-type: none"> <li>a. Luft im Zellengehäuse</li> <li>b. Der Wasserfluß ist zu gering</li> </ul>	<ul style="list-style-type: none"> <li>a. Blattsammler reinigen</li> <li>b. Auf Ansaugleck prüfen. Elektrode drehen bis der Gassensorstift bei der höchsten Wassermarkierung ist. Pumpe austauschen.</li> </ul>

## Wenn sich Ihr Schwimmbad verfärbt

- Wasserchemie prüfen
- Sicherstellen, daß der Chlorinator auf Position „5“ ist
- Prüfen ob die Zelle verstopft ist
- Filter muß im Sommer 12 Stunden pro Tag laufen

Das Kontrolllicht „Salz OK“ sollte an sein. Wenn ein anderes Kontrolllicht an ist, siehe Tabelle zur Fehlersuche (10). Am Minimum-/Maximumanzeiger sollten 5-6 Kontrolleuchten an sein. Wenn all dies in Ordnung ist, entnehmen Sie in einem sauberen Behälter eine Wasserprobe ( $\pm 1$  Liter) aus dem Schwimmbad und bringen Sie diese zur Analyse zu einem Schwimmbad-Fachgeschäft.

Stabilisator	80 - 90 ppm
pH - Beton	7.2 bis 7.6
pH - Vinyl	7.0 bis 7.4
SALZ	5000 ppm oder 5gms pro Liter
Total Alkalinität	80 - 120 ppm
Idealer Chlorwert	0.6 - 1 ppm

- Wenn alle Werte korrekt sind, das Problem jedoch ungelöst bleibt, Schwimmbad einmal pro Woche oder wenigstens alle 2 Wochen rückspülen.
- In der heißen Jahreszeit Filter wenigstens 12 Stunden laufen lassen (am besten nachts)
- Filtersand von Zeit zu Zeit austauschen, da sich der Sandfilter zusetzen kann
- Die Pumpe muß ausreichenden Druck liefern (gute Zirkulation)
- Prüfen, ob alle Dichtungen in der Pumpe und im Mehrwegventil dicht sind
- Wenn die Elektrode mehr als 2-3 Jahre alt ist, lassen Sie diese auf korrekte Funktion prüfen.

**Bitte beachten: Dem Schwimmbadwasser niemals Zusätze mit Kupfer, Wasserstoffsuperoxyd oder Metallen zugeben, da diese die Zelle zerstören oder Metallflecken verursachen können.**

Um zu prüfen ob Ihr Chlorinator genug Chlor produziert, schalten Sie die Pumpe und den Chlorinator ab. Füllen Sie einen Eimer mit Schwimmbadwasser, entfernen Sie die Elektrode und tauchen Sie diese in den Eimer. Stecken Sie die (mitgelieferte) Leerelektrode in den Filter. Starten Sie die Pumpe und den Chlorinator und lassen Sie

diesen in auf Position „5' fünf Minuten lang laufen. Sie sollten einen starken Chlorgeruch feststellen und ein Test mit einem Chlorteststreifen sollte positiv sein. Zum Zusammenbau, schalten Sie die Pumpe und den Chlorinator aus, entfernen die Leerelektrode, und bauen den Chlorinator wieder zusammen, damit der Normalbetrieb wiederaufgenommen werden kann.

**Im Zweifelsfall empfehlen wir die Verwendung eines Schwimmbad-Schutzmittels oder eines Breitband-Algenentferners.**

**Wenn das Restchlor niedrig ist oder eine Schockbehandlung mit Chlor notwendig scheint, behandeln Sie das Schwimmbad mit schnell löslichem Chlorgranulat.**

## 11. Technische Angaben

Safety Low Voltage Transformer is supplied with the unit

<b>Wechselstromeingang:</b>	12/18 Volt S.E.L.V.
	Max. 8 Ampere
<b>Gleichstromausgang:</b>	Max. 15 Ampere
	Max. 7.5 Volt
<b>Leistung:</b>	Max. 90 - 110 Watt
<b>Salzkonzentration:</b>	0.5% nominal

### Erhältliche Modelle:

Model	Code	Beschreibung	Spannung	CL/H	Kapazität
<b>Mono</b>	M5C	Nicht selbstreinigend	230V	5gr	0 - 35 000 Liter
<b>Mono</b>	M10	Nicht selbstreinigend	12V	11gr	30 000 - 80 000 Liter
<b>Mono</b>	M15	Nicht selbstreinigend	18V	16gr	80 000 - 100 000 Liter
<b>M/econo</b>		Nicht selbstreinigend	230V	15gr	100 000 Liter
<b>Supreme</b>	S5C	Selbstreinigend	230V	5gr	0 - 35 000 Liter

<b>Supreme</b>	S11	Selbstreinigend	18V	12gr	30 000 - 80 000 Liter
<b>Supreme</b>	S14	Selbstreinigend	18V	15gr	80 000 - 100 000 Liter
<b>Conti</b>	C7.5	Selbstreinigend	12V	9gr	30 000 - 100 000 Liter
<b>Conti</b>	C4	Selbstreinigend	12V	4gr	0 - 40 000 Liter
<b>S/econo</b>		Selbstreinigend	230V	15gr	100 000 Liter
<b>Delux</b>	S18	Selbstreinigend	18V	18gr	100 000 - 120 000 Liter

**Bitte beachten:** Die Kapazitätsangaben beziehen sich auf normale Badebelastung (3-4 Personen), eine maximale Wassertemperatur von 24° C und ein gut stabilisiertes Schwimmbad (80 - 90 ppm). Poolmaid Salzchlorinatoren sind nur für Privatschwimmbäder geeignet.



# Istruzioni Italiane

Caro Cliente,

congratulazioni per l'acquisto del nuovo Cloratore Salino Poolmaid.

Ha fatto un'ottima scelta decidendo di acquistare il Cloratore Salino Poolmaid, che Le semplificherà la vita facendole risparmiare tempo e denaro. Una buona cura e un corretto uso del Cloratore Salino Le garantiranno un'accurata manutenzione e un buon utilizzo della Sua piscina.

Il Cloratore Salino Poolmaid è veramente speciale. È stato realizzato con tecnologia d'avanguardia. Non solo è di dimensioni ridotte e di struttura compatta, ma è anche estremamente efficace e di facile impiego.

È inoltre innovativo nel design, facile da pulire, economico e La fa risparmiare. I cloratori salini rappresentano una tendenza globale e siamo orgogliosi di affermare che il Cloratore Salino Poolmaid compete con i migliori!

Installi il Suo Cloratore Salino Poolmaid seguendo attentamente le istruzioni per garantirne il perfetto funzionamento.

Nel caso di una piscina in gunnite di recente costruzione e riempimento, assicurarsi di lasciare trascorrere quattro settimane prima di installare il Cloratore Salino Poolmaid. Nel frattempo, utilizzare cloro granulare.

**I prodotti Poolmaid includono: Filtri, Pulitori Automatici per Piscina, Tubi di Soffiaggio e Luci per Piscina con Regolatore di Colore 12 Volt.**

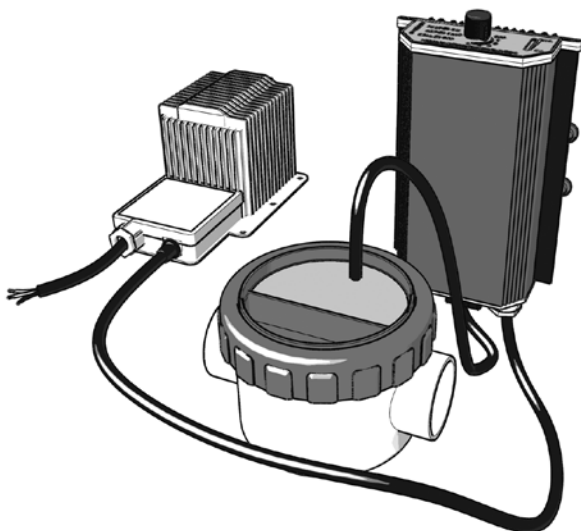

# Indice

Sezione	Indice	Pagina
1.	Il Cloratore Salino Poolmaid	59
2.	Funzionamento del sistema	60
3.	Installazione della cella del cloratore salino	60
4.	Assemblaggio elettrico	64
<b>5.</b>	<b>Chimica dell'acqua</b>	<b>65</b>
6.	Calcolo e addizione del sale necessario	66
7.	Azionamento del cloratore	66
8.	Manutenzione della cella	68
9.	Modelli Delux	69
10.	Tabella di risoluzione dei problemi	71
11.	Specifiche tecniche	73

## 1. Il Cloratore Salino Poolmaid

### Assemblaggio della cella del cloratore

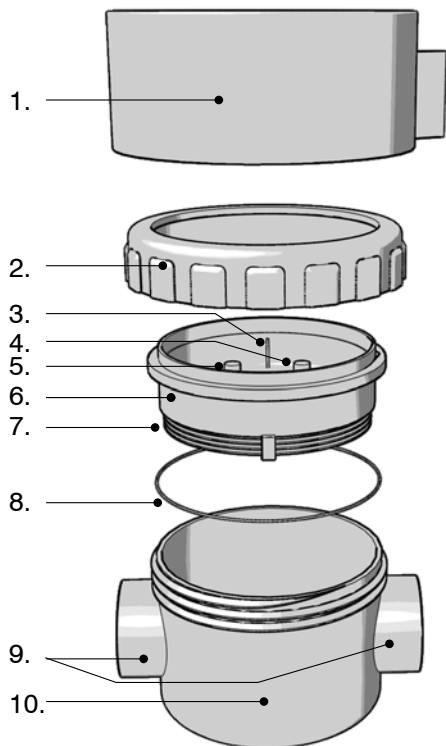

### Assemblaggio della cella del cloratore

- |                              |   |
|------------------------------|---|
| 1. Coperchio della cella     | 7. Elettrodo  |
| 2. Ghiera                    | 8. Anello O-ring  |
| 3. Spina del sensore del gas | 9. Entrata e uscita della cella (tubi di raccordo a gomito adattabili 50 mm o 2 in imperiali forniti con l'unità) |
| 4. Terminale anodo (rosso)   | 10. Scatola della cella   |
| 5. Terminale catodo          |   |
| 6. Portaelettrodo            |   |

### Regolatore di corrente

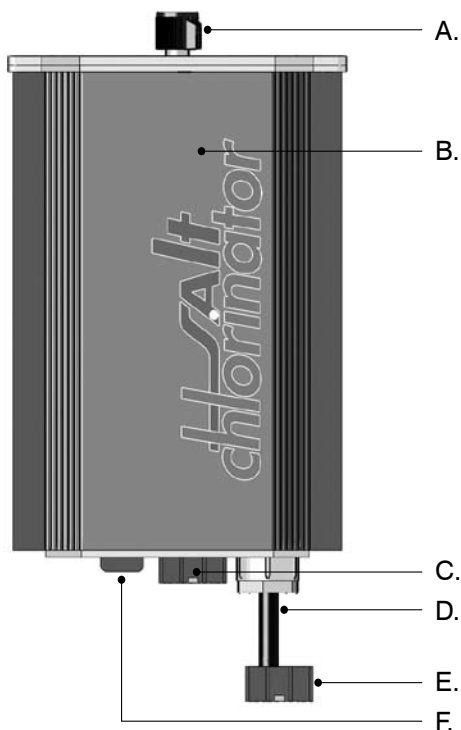

### Regolatore di corrente

- |                                       |  |
|---------------------------------------|--|
| A. Manopola di controllo              | tenza in entrata (12V/18V)                 |
| B. Regolatore di corrente             | E. Spina di connessione - al trasformatore |
| C. Spina di connessione - dalla cella | F. Fusibile (10 Amp)                       |
| D. Cavo di po-                        |  |

*Si prega di notare che tubi di raccordo a gomito di diametro maggiore sono disponibili per USA*

## 1. Importanti istruzioni per la sicurezza:

Durante l'installazione e l'uso di questo apparecchio elettrico, seguire sempre le precauzioni per la sicurezza, incluse le seguenti:

1. Leggere e seguire tutte le istruzioni.
2. **AVVERTENZA** – Per ridurre il rischio di lesioni, consentire l'uso del prodotto ai bambini esclusivamente sotto attenta e costante supervisione.
3. **AVVERTENZA** – Rischio di scossa elettrica. Connettere solo a una presa di corrente con messa a terra protetta da un interruttore differenziale salvavita (GFCI). Contattare un elettricista qualificato se non si è in grado di verificare la protezione della presa con un dispositivo GFCI.
4. Non seppellire il cavo. Sistemare il cavo in modo da ridurre i danni provocati da tagliaerba, decespugliatori e altri apparecchi.
5. **AVVERTENZA** – Per ridurre il rischio di scossa elettrica, sostituire il cavo danneggiato immediatamente.
6. **AVVERTENZA** – Per ridurre il rischio di scossa elettrica, non usare cavi di prolungamento per collegare l'unità all'alimentazione. Utilizzare una presa elettrica adeguatamente ubicata.
7. **CONSERVARE QUESTE ISTRUZIONI**

### **Attenzione:**

**Le caratteristiche della roccia naturale o dell'acqua a contatto con acqua salata possono causare la formazione di una macchia bianca (cristallizzazione salina). Non usare sale addizionato di sostanze quali iodio. Se si possiede una scala, assicurarsi che sia in acciaio a elevato grado antimacchia.**

## 2. Funzionamento del sistema

- Questo innovativo ed economico sistema produce il cloro richiesto dal sale normale.
- Tramite elettrolisi, il cloratore separa i due elementi del sale, cloro e sodio, nell'acqua della piscina.
- Il cloro è immediatamente assorbito, con conseguente eliminazione di batteri e alghe e igienizzazione/disinfezione della piscina.

## 3. Installazione della cella del Cloratore Salino

- L'installazione completa deve essere approvata da un elettricista certificato prima della connessione alla rete di fornitura elettrica.

- Assicurarsi di eseguire le fasi in ordine sequenziale
- In caso di domande e/o dubbi, contattare il fornitore/ rivenditore.

## FASE 1

**Prima dell'installazione, controllare quanto segue:**

- La cella deve essere installata sulla linea di ritorno alla piscina.**
- Se si usano apparecchi aggiuntivi (per es. riscaldatori per piscina), la cella deve essere installata come ultima unità sulla linea di ritorno.**
- La cella deve essere installata orizzontalmente con il portaelettrodo blu (6) orientato verso l'alto.**
- I tubi di raccordo a gomito a 90° devono essere montati orientandoli verso il basso sia sull'entrata (10) che sull'uscita (10) del cloratore. I gomiti sono inclusi nel kit del cloratore.**

**\* I tubi di raccordo a gomito fungono da raccogli gas.**

## Installazione del Cloratore Poolmaid

**Nota:** Si consiglia di montare la cella sopra il livello dell'acqua della piscina. All'apertura di una cella installata sotto il livello dell'acqua può verificarsi un allagamento.

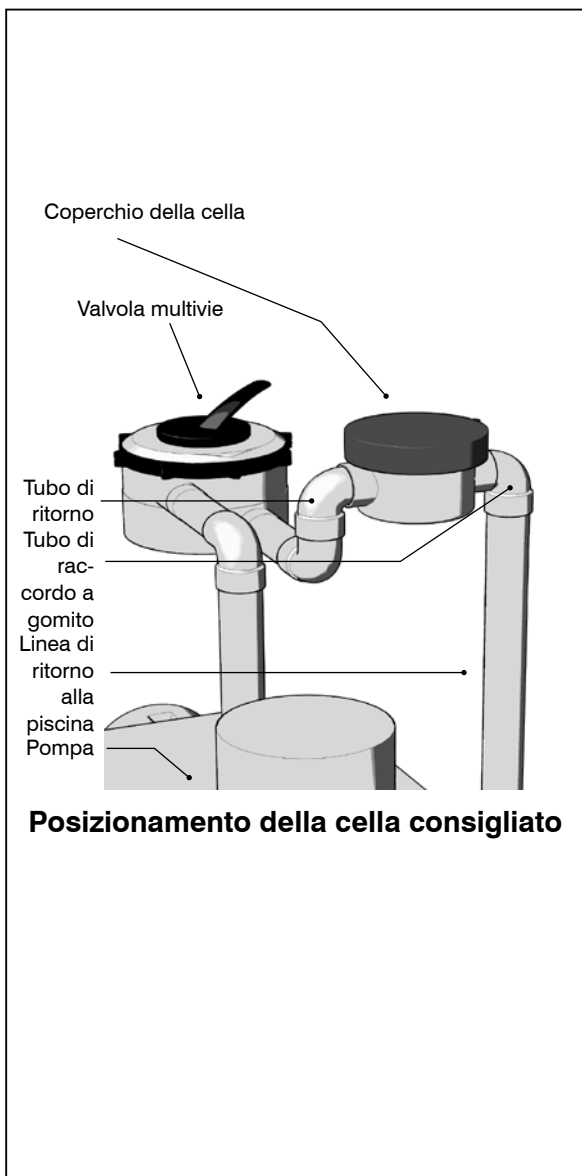

Se la potenza della pompa è superiore a 1.5HP (1.2KW), consigliamo di installare la cella su un by-pass e non sulla linea di ritorno. Se un by-pass non è dotato di pompe di potenza superiore a 1.5HP (1.2KW), la garanzia sarà nulla e invalidata.

### FASE 2

- a. Assicurarsi che la pompa della piscina sia spenta.
- b. Ruotare la valvola multivie in posizione di chiusura.

### FASE 3

- a. Se la pompa della piscina si trova sotto il livello dell'acqua della vasca, bloccare l'uscita del ritorno nella piscina.
- b. L'operazione si effettua svitando l'ugello sull'uscita e posizionando un sacchetto in plastica sull'apertura, quindi riposizionando l'ugello.

### FASE 4

- a. Una volta individuato il punto di installazione del cloratore sulla linea di ritorno, tagliare il tubo e assemblare l'intero sistema con una combinazione di gomiti, curve a 90° e tubi, senza incollare per verificare che l'installazione sia correttamente assemblata.
- b. Usare cemento PVC pressurizzato e agglutinare i
  - "Gomiti Poolmaid" forniti nella confezione.

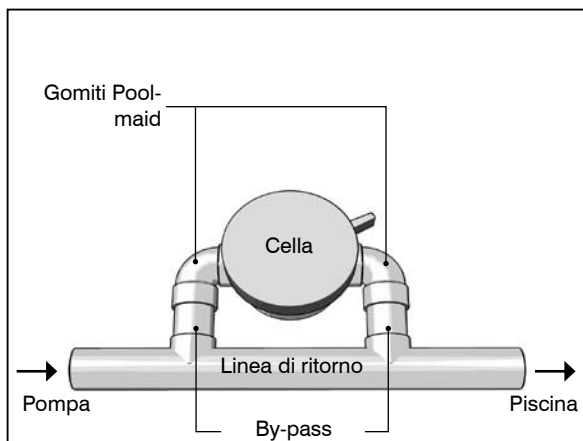

### Normale installazione del Cloratore Salino Poolmaid

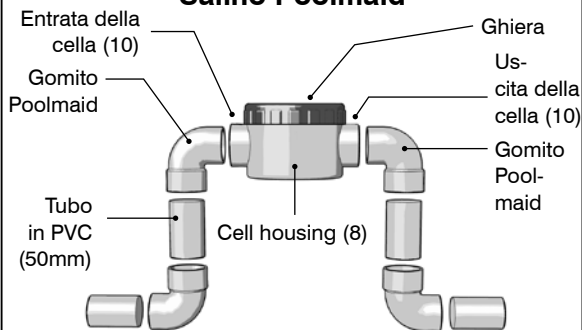

- c. pezzi secondo le istruzioni.
- c. Procedere incollando un elemento alla volta rispettando la sequenza iniziale.
- d. Per accelerare la fase di asciugatura ed evitare lo scolorimento (opalescenza) della scatola della cella (9), non installare il portaelettrodo (6) fino alla completa asciugatura della colla. (N.B. : si possono incollare solo tubi e accessori in PVC)

#### FASE 5

- a. Una volta asciugata la colla, installare il portaelettrodo (6) con la guarnizione O-ring e stringere la ghiera (2) a mano.
- b. Non stringere eccessivamente (verificare la presenza di fenditure).
- c. Rimuovere il sacchetto in plastica dall'uscita.
- d. Ruotare la valvola multivie in posizione di filtraggio.
- e. Azionare la pompa e verificare la presenza di fenditure.



## 4. Assemblaggio elettrico

\* Si raccomanda che la **CONNESSIONE** del trasformatore e del regolatore di corrente sia effettuata da un elettricista certificato.

### FASE 1

- a. Usare le staffe di montaggio fornite per fissare il trasformatore e il regolatore di corrente in posizione verticale.
- b. Installare sempre il regolatore di corrente e il trasformatore in un punto riparato (per es. scatola del filtro) e lontano da possibili schizzi di acqua (per es. coperchio della pompa o altre fonti). Non sistemare mai il regolatore di corrente e il trasformatore sul terreno.

### PASSAGGIO 2

\* Si raccomanda che la **CONNESSIONE** del trasformatore sia effettuata da un elettricista certificato.

*Connettere il cavo (12/18 V) al trasformatore (12/18 V) fornito con il cloratore.*

- a. Assicurarsi che i fili di entrata e di uscita del trasformatore siano rivolti verso il basso, non lateralmente o verso l'alto. **Il trasformatore deve essere collegato a una fonte di energia continua e non deve essere acceso con il timer della pompa (monounità); le unità autopulenti possono essere connesse dal timer.**

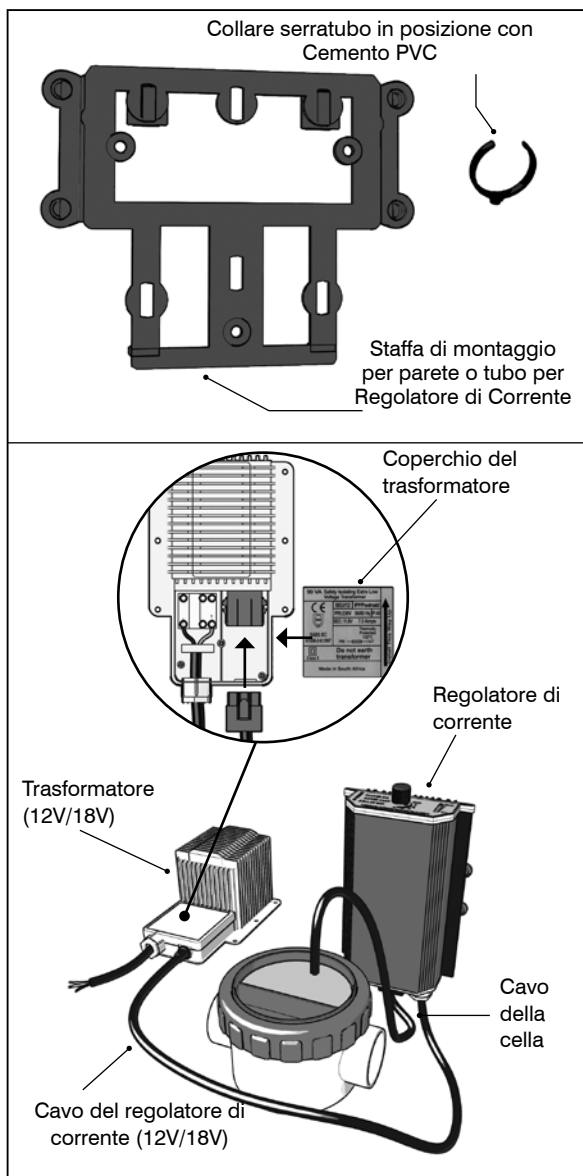



# MOLTO IMPORTANTE, LEGGERE ATTENTAMENTE

## 5. Chimica dell'acqua

Concentrazione di sale	5 000 ppm (0.5%)
pH	da 7.2 a 7.6
Stabilizzatore di cloro (acido cianurico)	da 80 a 90 ppm
Durezza totale	Inferiore a 400 ppm
Alcalinità totale	da 80 a 120 ppm
Letture di cloro ideale	0.6 - 1 ppm

### LE LETTURE IN GRASSETTO SONO LE PIÙ IMPORTANTI

La formazione di calcare nelle celle Mono o Autopulenti dovrebbe essere verificata mensilmente, soprattutto con acqua di condotto o acqua dura. Se la formazione esiste, pulire la cella come descritto in questo manuale

**N.B.: Il pH dovrebbe essere compreso tra 7.2 e 7.6 per piscine in cemento, tra 7 e 7.4 per piscine in vinile (fibra di vetro).**

La misurazione del pH dovrebbe essere effettuata ogni due settimane. Se il pH è superiore o inferiore a questa lettura, la piscina può diventare torbida o verde, anche se il Cloratore Salino funziona correttamente. Assicurarsi di adoperare solo acido

idroclorico e non acido secco o acido solforico.

Si possono usare i kit del test per piscina più diffusi sul mercato per controllare la chimica dell'acqua di piscine con acqua salata.

#### **Si prega di notare:**

*Nonostante il Cloratore Salino Poolmaid regoli la quantità di cloro necessaria per la piscina relativamente all'igienizzazione/disinfezione dell'acqua, è di fondamentale importanza che la chimica dell'acqua sia costantemente bilanciata, come per l'uso di cloro secco. Il cloratore non può funzionare adeguatamente se questa è incorretta.*



## 6. Calcolo e addizione del sale necessario

Un corretto livello di sale assicura il perfetto funzionamento del Cloratore Salino. Per calcolare la quantità iniziale di sale necessaria, seguire le fasi 1a e b. A completamento, per integrare il sale perduto con schizzi e controlavaggio, è solitamente sufficiente un sacco da 50kg.

### FASE 1

- a. Come calcolare la dimensione della piscina – La dimensione della vasca corrisponde all'incirca alla lunghezza in metri (iarde) moltiplicata per la larghezza in metri (iarde) moltiplicata per la profondità media in metri (iarde). Questo calcolo fornisce un volume approssimativo in metri cubi (1 metro cubo corrisponde a 1000 litri) o iarde cubiche. I metri cubi sono quindi moltiplicati per 5 a dare il numero di chili di sale da aggiungere all'acqua della piscina. In alternativa, moltiplicare le iarde cubiche per 11 per ottenere il numero di libbre (chili) di sale da aggiungere all'acqua della piscina.
- b. Esempio: 5m x 8m x 1.5m profondità media pari a  $5 \times 8 \times 1.5 = 60$  metri cubi. Pertanto 60 moltiplicato per 5 = 300 chili di sale.

### FASE 2

- a. L'addizione di sale è tanto facile quanto la sistemazione dei sacchi di sale chiusi e sigillati sui gradini della piscina. In poche ore il sale è dissolto e i sacchi vuoti possono essere rimossi dalla vasca. (Sistemare della plastica sotto i sacchi per non macchiare gli scalini).

**Nota:** L'uso del CLORATORE SALINO non richiede lo spegnimento dell'apparecchio quando si aggiunge il sale. Una concentrazione di sale superiore al normale non danneggia il cloratore (che si autoprottegge da livelli di sale incorretti). Una concentrazione di sale inferiore al normale accorcerà notevolmente la durata di vita dell'elettrodo.

## 7. Azionamento del cloratore

Una volta installata la cella, effettuate tutte le necessarie connessioni elettriche e aggiunto il sale, il cloratore è pronto per l'uso. Non appena l'acqua scorre attraverso la cella e si fornisce corrente da 12/18V, il cloratore salino si mette in funzione automaticamente. Azionare in posizione 5 e correggere successivamente il livello di cloro in uscita necessario.

Ideale .06 - 1 ppm riferirsi al kit per test del cloro.

Importante: Le piscine in gunnite, o riempite di gunnite, devono essere avviate con agenti chimici. Inizialmente, non aggiungere sale per circa 4 settimane, quindi passare al Cloratore Salino.

Se la quantità di sale aggiunta è superiore a 100kg e la spia "Add Salt/Aggiungere Sale" è ancora accesa dopo 24 ore, ciò è indicativo di elettrodo usurato.

### FASE 1

Come controllare il livello del sale

- Per verificare il corretto funzionamento dell'unità e la presenza di una quantità sufficiente di sale nell'acqua mentre la pompa è in funzione, ruotare il selettore di uscita su 5 ("Salt Check/Controllo del Sale"). La spia "Salt OK/Sale OK" dovrebbe essere l'unica accesa.
- In caso contrario, riferirsi alla tabella di risoluzione dei problemi. Se la temperatura dell'acqua scende sotto 15°C (59° F), allora il "Salt Check/Controllo del Sale" è impreciso.
- In questo caso, testare l'acqua della piscina con un tester per sale.
- Per estendere la durata di vita dell'elettrodo, ruotare il selettore di uscita sulla posizione 1 a 15°C (59°F).

### Pannello di controllo per modello da esportazione

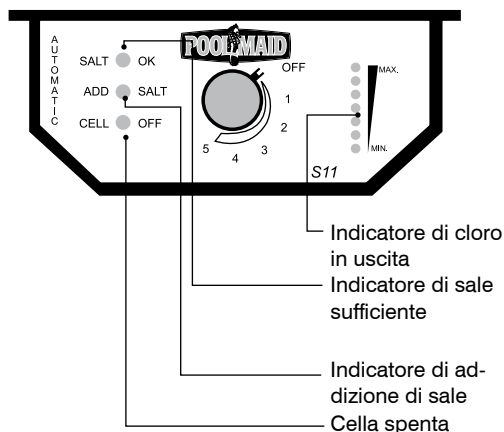

**Controllare sale e livelli di pH mensilmente**

## 8. Manutenzione della cella

Se la temperatura dell'acqua è inferiore a 12°C (52°F), spegnere il cloratore salino per proteggere la cella.

**Nota: Questa sezione è applicabile anche a un Cloratore Salino Autopulente Supreme Automatic Poolmaid (Poolmaid Automatic Supreme Self Cleaning Salt Chlorinator), soprattutto in caso di acqua molto dura o acqua di condotto.**

Per assicurare il perfetto funzionamento del cloratore, pulire regolarmente la cella almeno una volta al mese.

### Procedura di pulizia consigliata

#### FASE 1

Come pulire la cella

- Se la cella necessita di pulizia, spegnere la pompa della piscina e il cloratore.

#### FASE 2

- a. Rimuovere il coperchio della cella (1)
- b. Svitare la ghiera (2)

#### FASE 3

- a. Rimuovere il portaelettrodo (6) (Il cavo della cella può essere scollegato dal regolatore di corrente).

**Nota: Le piastre nere dell'anodo non sono soggette a formazioni di calcare e non dovranno mai essere pulite. Prestare molta attenzione a non graffiare né danneggiare le piastre nere. Il danneggiamento degli anodi provocato dalla pulizia non è coperto da garanzia. Le formazioni di calcare possono presentarsi su celle autopulenti con acqua di condotto o acqua molto dura. Seguire la modalità di pulizia descritta sotto.**

### Procedura di mono-pulizia

Avvertenza: Questo metodo di pulizia degli elettrodi comporta l'impiego di una soluzione acida diluita e può essere pericoloso. Assicurarsi di assumere le dovute precauzioni, come avviene normalmente per l'uso di acido per piscina. Assicurarsi di impiegare solo acido **IDROCLORICO** (piscina). **(N.B.: Aggiungere l'acido all'acqua - NON aggiungere MAI l'acqua all'acido).**

Usare una miscela di acqua e acido composta da 1 parte di acido a 9 parti di acqua in un contenitore adatto. **Il coperchio della cella è utilizzabile per pulire la cella.** Versare innanzitutto l'acqua fino al segno dell'acqua (la linea inferiore e più corta corrisponde all'indicatore di livello dell'acqua), versare quindi l'acido idroclorico fino al segno dell'acido (la linea superiore e più lunga corrisponde all'indicatore di livello dell'acido idroclorico). **(Fare attenzione a non versare l'acido sulle connessioni elettriche).** Togliere il coperchio della cella (1) e il portaelettrodo (6). Immergere le piastre nella soluzione per un massimo di 20 minuti. Sciacquare sotto acqua corrente. Questo dovrebbe garantire la rimozione di ogni formazione calcarea; riassemblare e azionare l'unità normalmente. Lavare e asciugare il coperchio della cella dopo l'uso.

## 9. Modelli Delux

I Modelli Delux dei Cloratori Salini Poolmaid presentano caratteristiche ottimizzate che ne fanno cloratori salini di tecnologia d'avanguardia.

Installazione, Assemblaggio Elettrico, Chimica dell'Acqua e Procedure per l'Addizione di Sale sono applicabili ad altri Cloratori

### Pannello di controllo Delux

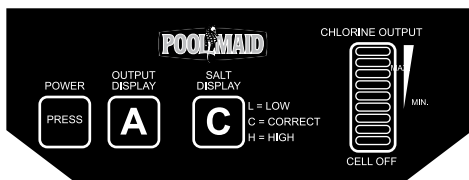

Salini Poolmaid. N.B.! Il trasformatore deve tuttavia essere connesso al timer nella stessa maniera della pompa della piscina (per es. spegnere l'unità quando si spegne la pompa).

### **1. Power Touch Pad**

Il Power Touch Pad permette di impostare manualmente il livello di produzione di cloro indicato sull'OUTPUT DISPLAY/DISPLAY DI USCITA da 1 (minimo) a 4 (massimo) o di selezionare il funzionamento automatico (A). Quando l'unità è impostata su A, il cloro è prodotto in base alla temperatura dell'acqua della piscina. Quando la temperatura scende sotto 12°C (52°F), l'unità si spegne automaticamente (allungando la durata di vita della cella). Il "Salt Display/Display del Sale" visualizzerà 3 barre, indicando che l'unità si è spenta a causa dell'acqua fredda. Quando la temperatura dell'acqua supera 12°C (52°F), l'unità si rimette in funzione.

**N.B.: Nelle piscine interne si sconsiglia di azionare il cloratore in modalità Automatic/Automatico, in quanto le vasche sono riscaldate e l'apparecchio funzionerà per la produzione di cloro massima. Nelle piscine interne si verifica una minore evaporazione di cloro. Impostare manualmente il corretto livello di cloro (0.6- 1ppm) dalla posizione 1 a 4 misurandone la quantità nell'acqua della piscina.**

### **2. Salt Display/Display del Sale**

Quando il Cloratore Salino è in funzione, il "Salt Display/Display del Sale" leggerà nel modo seguente:

L = È necessario aggiungere del sale all'acqua

C = Il contenuto di sale nell'acqua della piscina è corretto

H = Il contenuto di sale è elevato e non è necessaria alcuna ulteriore addizione

### **3. Display del cloro in uscita**

Indica il livello di cloro in corso di produzione. Questo varia in base alla temperatura dell'acqua della piscina in caso di selezione della modalità automatica.

I Modelli Delux presentano caratteristiche di design ottimizzate.

Se il livello del sale dovesse scendere sotto 2 - 2.5 grammi/litro (2000 - 2500 ppm), l'unità si spegnerà fino alla correzione del livello.

## 10. Tabella di risoluzione dei problemi

Problema	Probabile causa	Soluzione consigliata
<b>1. Nessuna spia accesa</b>	<ul style="list-style-type: none"> <li>a. Nessun input (12/18 V)</li> <li>b. Fusibile esterno del regolatore di corrente saltato</li> <li>c. Fusibile del trasformatore saltato</li> </ul>	<ul style="list-style-type: none"> <li>a. Verificare che ci sia corrente e che il trasformatore sia acceso</li> <li>b. Sostituire il fusibile esterno. Se questo salta ripetutamente, rendere la presa e la cella al fabbricante. (Chiudere la cella con un portaelettrodo vergine aggiuntivo (6) fornito)</li> <li>c. Sostituire il fusibile del trasformatore</li> </ul>
<b>2. Spia "Add Salt/ Aggiungere Sale" accesa</b>	<ul style="list-style-type: none"> <li>a. Basso contenuto di sale – acqua fredda sotto 15° C (59° F): riferirsi alla sezione 7, Fase 1</li> <li>b. Cella ostruita</li> <li>c. Fenditura di aspirazione</li> <li>d. Elettrodo usurato</li> </ul>	<ul style="list-style-type: none"> <li>a. Aggiungere sale</li> <li>b. Pulire la cella</li> <li>c. Riparare la fenditura nel sistema della piscina (per es. tubo del pulitore per piscina, anello o-ring della pompa ecc.)</li> <li>d. Sostituire gli elettrodi</li> </ul>
<b>3. Spia "Cell off/ Cella spenta" accesa</b>	<ul style="list-style-type: none"> <li>a. Pompa della piscina non in funzione</li> <li>b. Raccogli foglie o filtro ostruito</li> <li>c. Fenditura di aspirazione dell'aria</li> <li>d. Linea di aspirazione dello sbarramento ostruita</li> </ul>	<ul style="list-style-type: none"> <li>a. Funziona solo con flusso nella cella</li> <li>b. Pulire il cestello del filtro</li> <li>c. Riparare la fenditura</li> <li>d. Liberare la linea di aspirazione</li> </ul>
<b>4. La spia "Cell off/ Cella spenta" sfarfalla</b>	<ul style="list-style-type: none"> <li>a. Presenza di aria nella scatola della cella</li> <li>b. Flusso di acqua troppo scarso</li> </ul>	<ul style="list-style-type: none"> <li>a. Pulire il raccogli foglie</li> <li>b. Verificare la presenza di una fenditura di aspirazione Ruotare il portaelettrodo portando la spina del sensore del gas al massimo livello dell'acqua. Sostituire la pompa.</li> </ul>

## Se la piscina scolorisce

- a. Controllare la chimica dell'acqua
- b. Controllare che il cloratore sia in posizione N. 5.
- c. Verificare un'eventuale ostruzione della cella.
- d. Azionare il filtro quotidianamente per 12 ore in estate.

La spia "Salt OK/Sale OK" dovrebbe essere accesa. In caso di accensione di altre spie, consultare la tabella di risoluzione dei problemi (10). Sull'indicatore minimo/massimo, 5 - 6 luci dovrebbero essere accese. Se è tutto corretto, prelevare un campione di acqua dalla piscina ( $\pm 1$  litro) usando un contenitore pulito e recarsi al centro competente per le analisi.

Stabilizzatore	80 - 90 ppm
pH - Cemento	da 7.2 a 7.6
Vinile	da 7.0 a 7.4
SALE	5000 ppm o 5gr per litro
Alcalinità totale	80 - 120 ppm
Letture del cloro ideale	0.6 - 1 ppm

- Se tutti i valori sono corretti, ma il problema persiste: controllare la piscina settimanalmente o almeno ogni due settimane.
- Nella stagione calda, azionare il filtro almeno 12 ore al giorno (preferibilmente di notte)
- Sostituire inoltre la sabbia del filtro con regolarità per evitare ostruzioni.
- La pompa deve generare la giusta pressione (buona circolazione).
- Controllare che tutte le guarnizioni siano accuratamente fissate sulla pompa e sulla valvola multivie.
- Se un elettrodo dovesse avere più di 2 - 3 anni di vita, farlo controllare per verificarne il corretto rendimento.

**Note: Non aggiungere mai l'acqua della piscina di sostanze a base di rame, perossido di idrogeno o metallo, in quanto questi possono distruggere la cella o macchiare il metallo.**

Per testare la produzione di cloro del cloratore, spegnere la pompa e l'apparecchio. Riempire un secchio con acqua della piscina. Togliere l'elettrodo e immergerlo nel secchio. Sistemare l'elettrodo vergine (fornito) nel filtro. Azionare la pompa e il cloratore



in posizione 5 per 5 minuti. Testare il cloro con la striscia apposita; si dovrebbe sentire un forte odore di cloro. Per riassemblare, spegnere la pompa e il cloratore, rimuovere l'elettrodo vergine e riassemblare il cloratore, quindi azionare normalmente.

**In caso di dubbio, suggeriamo di usare un dispositivo protettivo per piscine o un antialghe ad ampio spettro.**

**Se il residuo di cloro è basso o si desidera igienizzare/disinfettare la piscina con una quantità di cloro maggiore, trattare con cloro granulare a rapida dissolvenza.**

## 11. Specifiche tecniche

Safety Low Voltage Transformer is supplied with the unit

<b>CA in entrata:</b>	12/18 Volt S.E.L.V.
	8 Amp max
<b>DC in uscita:</b>	15 Amp max
	7,5 V max
<b>Potenza in uscita:</b>	Max 90 - 110 Watt
<b>Concentrazione di sale:</b>	0.5% nominale

### Modelli disponibili:

Modello	Codice	Descrizione	Voltaggio	CL/H	Capacità
<b>Mono</b>	M5C	non autopulente	230V	5gr	0 - 35 000 litri
<b>Mono</b>	M10	non autopulente	12V	11gr	30 000 - 80 000 litri
<b>Mono</b>	M15	non autopulente	18V	16gr	80 000 - 100 000 litri
<b>M/econo</b>		non autopulente	230V	15gr	100 000 litri
<b>Supreme</b>	S5C	autopulente	230V	5gr	0 - 35 000 litri
<b>Supreme</b>	S11	autopulente	18V	12gr	30 000 - 80 000 litri

<b>Supreme</b>	S14	autopulente	18V	15gr	80 000 - 100 000 litri
<b>Conti</b>	C7.5	autopulente	12V	9gr	30 000 - 100 000 litri
<b>Conti</b>	C4	autopulente	12V	4gr	0 - 40 000 litri
<b>S/econo</b>		autopulente	230V	15gr	100 000 litri
<b>Delux</b>	S18	autopulente	18V	18gr	100 000 - 120 000 litri

**Nota: Le capacità si basano su un carico bagnanti normale (3 - 4 persone), una temperatura dell'acqua non superiore a 24°C e una piscina ben stabilizzata (80 - 90 ppm). I Cloratori Salini Poolmaid sono adatti solo per piscine domestiche.**

# Instrucciones Españolas

Muy estimado señor cliente:

Lo felicitamos por haber comprado un Clorinador a Sal "Poolmaid".

Con ello, usted ha hecho una excelente decisión, cosa que le simplificará la vida, a la vez de ahorrarle tiempo y dinero. Si el Clorinador a Sal es usado como corresponde su piscina se beneficiará.

El Clorinador a Sal "Poolmaid" es en verdad excepcional. Su diseño incorpora la tecnología más avanzada en la materia; además de ser compacto, es eficiente y de fácil manejo y limpieza lo que significa un ahorro.

Los Clorinadores a Sal se han impuesto mundialmente y nos enorgullecemos de poder competir con los mejores en el mercado.

Al instalar el Clorinador a Sal "Poolmaid" se debe tener cuidado de seguir al pie de la letra las instrucciones a fin de que el mismo funcione en condiciones óptimas.

Si se trata de una piscina nueva del tipo "gunnite" rellena, han de transcurrir cuatro semanas antes de que se instale el Clorinador a Sal "Poolmaid", en el interín, se debe utilizar cloro granulado.

**Otros productos "Poolmaid" son: Los filtros, los limpiadores automáticos de piscinas, las mangueras sopladoras moldeadas y los mezcladores de luces de color de 12 voltios.**

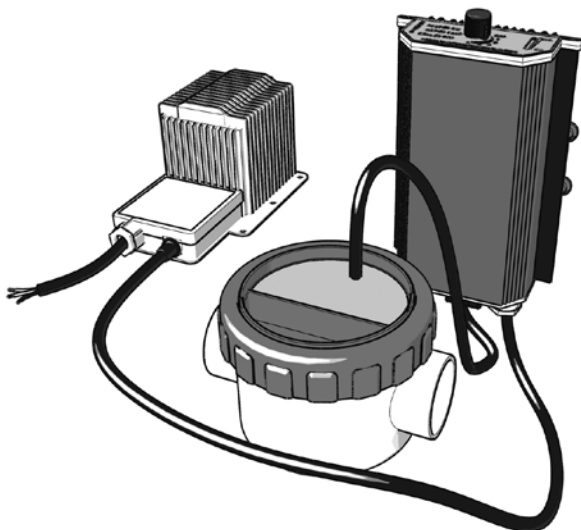

# Contenido

Sección	Contenido	Página
1.	El Clorinador a Sal "Poolmaid"	77
2.	Funcionamiento del sistema	78
3.	Instalación del electrolizador del Clorinador a Sal	78
4.	Ensamble eléctrico	82
<b>5.</b>	<b>Química hídrica</b>	<b>83</b>
6.	Cálculo y agregado de la sal	84
7.	Funcionamiento del clorinador	84
8.	Mantenimiento del electrolizador	85
9.	Modelos Delux	87
10.	Tabla de los problemas posibles	89
11.	Especificaciones técnicas	91

## 1. El Clorinator a Sal "Poolmaid"

Ensamble del electrolizador del clorinator

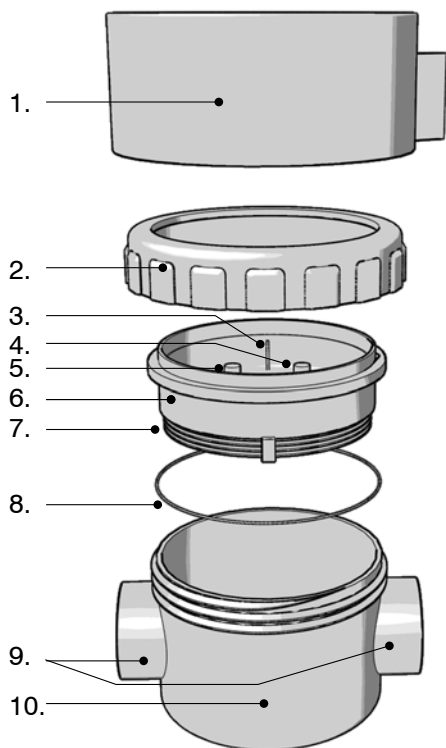

Ensamble del electrolizador del clorinator

Control del suministro energético

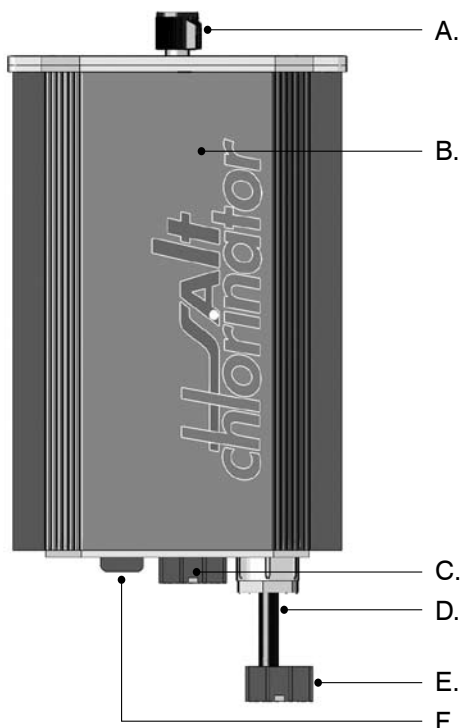

Control del suministro energético

- |                             |   |
|-----------------------------|---|
| 1. Tapa del electrolizador  | 7. Electrodo  |
| 2. Tuerca de aro            | 8. Aro "O"  |
| 3. Espiga del sensor de gas | 9. Entrada y salida del electrolizador 50mm ó 2" imperiales con codos adaptables provistos con la unidad. |
| 4. Terminal de ánodo (Rojo) | 10. Caja del electrolizador   |
| 5. Terminal de cátodo       |   |
| 6. Soporte del electrodo    |   |

- |                                |                              |
|--------------------------------|------------------------------|
| A. Botón de control            | alimentación de la energía   |
| B. Control energético          | E. Conector al transformador |
| C. Conector del electrolizador | F. Fusible de 10 amperios    |
| D. 12V/8V entrada del cable de |                              |

**Nota:** Se suministran codos mas grandes para los EEUU de NA.

## 1. Instrucciones Importantes de Seguridad

Al instalar o usar este equipo eléctrico se debe tener presente de seguir paso a paso las instrucciones que a continuación se detallan:

1. Leer y seguir todas las instrucciones
2. **ADVERTENCIA** - A fin de reducir al máximo todo riesgo de lesión no permitir a los niños usar este producto si no están supervisados en todo momento.
3. **ADVERTENCIA** - Riesgo de descarga eléctrica. La conexión se debe hacer a un contenedor conectado a tierra y protegido por un interruptor en caso de fallar la conexión antedicha. De no ser posible verificar si el contenedor está protegido por el interruptor se debe consultar a un electricista idóneo.
4. El cable no debe ser enterrado. Se debe tener cuidado que el mismo no sea averiado por cortadoras de césped, tijeras de podar u otras herramientas y equipos **ADVERTENCIA** - para evitar todo riesgo de descarga eléctrica, se debe reemplazar de inmediato todo cable dañado.
5. **ADVERTENCIA** – para evitar todo riesgo de descarga eléctrica no se debe usar cables de extensión para conectar la unidad a la fuente energética; se debe ubicar la misma en un lugar más adecuado.
6. **CUIDAR ESTAS INSTRUCCIONES.**

### **Precaución:**

**La roca natural y las fuentes decorativas cuando están en contacto con el agua salada pueden adquirir manchas blancas por la formación de cristales de sal. Se ruega no usar sal con agregados, como ser el yodo. Además, de haber una escalera, la misma deberá ser de acero inoxidable de buena calidad.**

## 2. El funcionamiento del sistema

- Este sistema innovador y de bajo costo produce el cloro necesario de la sal.
- Mediante un proceso electrolítico el clorinador separa, en la piscina, los dos componentes de la sal: el cloro y el sodio.
- El cloro es absorbido de inmediato lo que elimina las bacterias y las algas con la consiguiente higienización de la piscina.

## 3. Instalación del electrolizador del Clorinador a Sal

- Una vez terminada la instalación debe ser aprobada por un electricista idóneo antes de ser conectada a la fuente energética.
- Los pasos de instalación deben seguir la secuencia debida.
- De haber alguna duda no deje de telefonarnos o de comunicarse con el proveedor

o el agente respectivo.

### PASO 1

Antes de efectuar la instalación se deberá constatar lo siguiente:

- a. Que el electrolizador se instale en la línea de retorno de la piscina.
- b. Que, de instalarse equipos adicionales, como ser: calefactores de piscina, etc. el electrolizador será la última conexión en la línea de retorno.
- c. Que el electrolizador sea instalado horizontalmente con el soporte del electrodo azul (6) hacia arriba.
- d. Que los los codos de 90 grados sean colocados hacia abajo tanto en la entrada (10) como en la salida (10) del clorinador. Dichos codos son parte de los accesorios del clorinador.

\* Los codos cumplen la función de interceptar gas.

### El Clorinador "Poolmaid" ubicado en su lugar

**Nota:** Se aconseja instalar el electrolizador por sobre el nivel del agua, ya que podría inundarse al ser abierto y estar el mismo por debajo de dicho nivel.

Si la especificación de la bomba excede los 1.5 Hp 1.2Kw se aconseja ubicar el electrolizador en una derivación (by-pass) y no

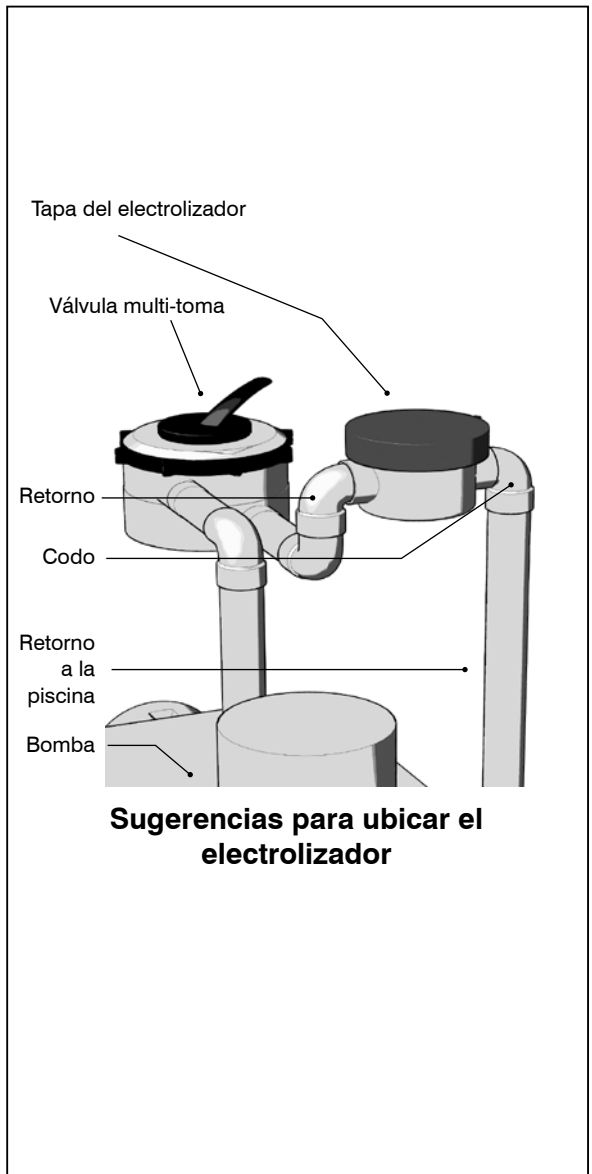

en la línea de retorno. La garantía caduca si no hay una derivación siendo las bombas de más de 1.5Hp 1.2Kw.

## PASO 2

- Se debe tener la certeza que la bomba de la piscina esté cerrada.
- Se debe girar la válvula multi-toma a la posición de cierre.

## PASO 3

- Si la bomba está por debajo del nivel del agua en la piscina, se debe taponar la salida de retorno.
- Lo anterior, se hace desenroscando la boquilla en la salida y poniendo un saco de plástico sobre la abertura y luego reponiendo la boquilla.

## PASO 4

- Una vez decido donde se pondrá el clorinador en la línea de retorno, se debe cortar la tubería, y emplear una combinación de codos, curvas de 90 grados y tubería. Luego, se debe ensamblar la instalación, sin utilizar pegamento, a fin de que todos los elementos encastren como corresponde.
- Debe usarse cemento PVC de presión según las instrucciones de union.
- Las partes se deben unir - una por vez - conforme al

\* Los codos "Poolmaid" vienen en la caja.

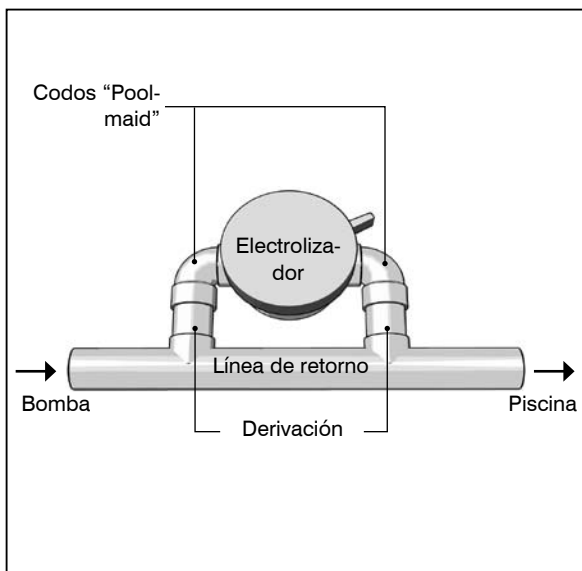

## Instalación típica de un Clorinador a Sal "Poolmaid"

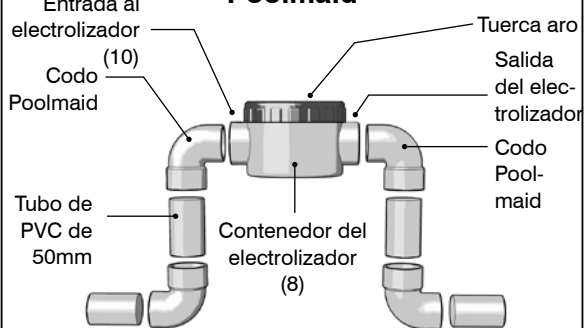



- diseño de encastre.
- d. Para acelerar el secado y evitar que el contenedor transparente del electrolizador (9) se opaque, no poner el soporte del electrodo (6), hasta tanto el pegamento no este seco. (NB. Sólo se pueden pegar la tubería y los accesorios de PVC)

#### PASO 5

- a. Una vez seco el pegamento se debe colocar el soporte del electrodo (6) con el aro con su sortija de sello y luego ajustar la tuerca de aro (2).
- b. No se debe ajustar con demasiado fuerza (cuidar que no haya pérdidas).
- c. Quitar la bolsa de plástico de la salida.
- d. Girar la válvula multi-toma a la posición filtro.
- e. Hacer funcionar la bomba y constatar que no haya pérdidas.



## 4. Ensamble eléctrico

\* Se aconseja emplear un electricista idóneo para hacer la conexión entre el transformador y el control del suministro energético.

### PASO 1

- Se deben usar las ménsulas de montaje provistas para fijar en posición vertical el transformador y el control del suministro energético.
- El transformador y el control del suministro energético siempre deben estar ubicados al reparo, por ejemplo en la casilla del filtro etc. Además, dichos equipos no deben quedar expuestos a salpicaduras, por ejemplo, por la tapa de la bomba; además, nunca se deben acostar directamente sobre el piso.

### PASO 2

Se recomienda emplear un electricista idóneo para conectar el transformador.

*Conectar, el cable de 12/18 Voltios, suministrado con el clorinador, al transformador de 12/18 Voltios,*

- Se debe cuidar que los alambres de entrada y salida estén hacia abajo y no hacia arriba o los costados.

**El transformador debe estar conectado a un suministro continuo y no a una bomba de tiempo (mono unidades) de auto limpieza activado por un reloj.**

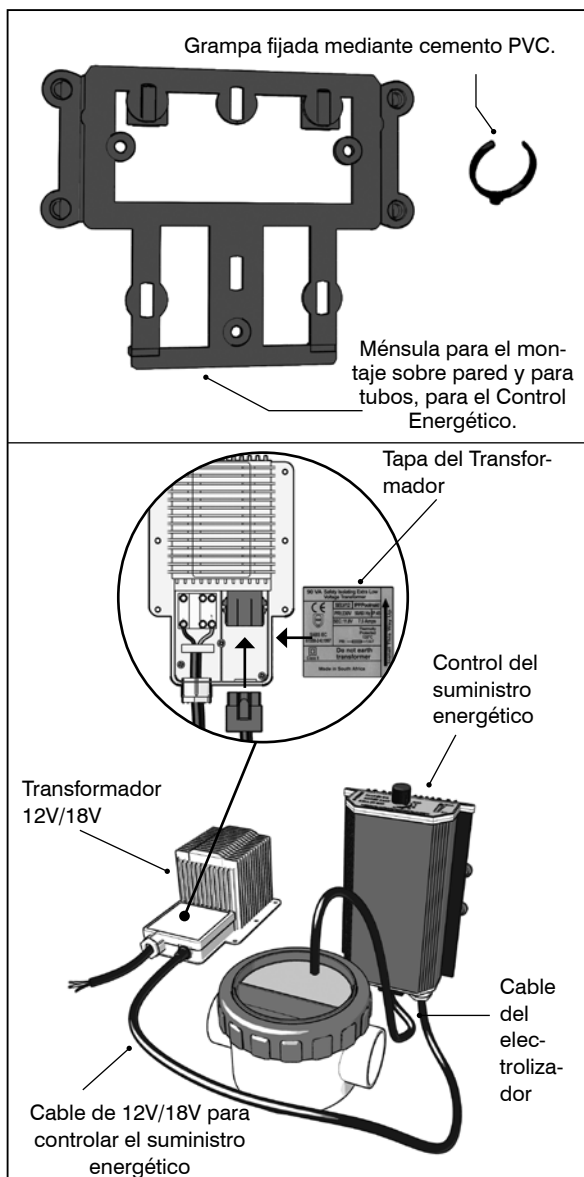

## 5. Química del Agua

Concentración de la sal	5 000 ppm (0.5%)
pH	7.2 a 7.6
Estabilizador del Cloro (ácido cianúrico)	80 a 90 ppm
Dureza total	menos de 400 ppm
Alcalinidad total	80 a 120 ppm
Leyenda ideal del cloro	0.6 - 1 ppm

### LAS LEYENDAS EN LETRAS NEGRAS SON LAS MAS IMPORTANTES

Todos los electrolizadores, tanto los Mono como las de Auto Limpieza, deben ser inspeccionados mensualmente para determinar si hay un incremento de incrustación, especialmente cuando se trata de agua de pozo o agua dura. De haber un incremento se debe limpiar el electrolizador según lo indicado en este manual.

**NB: El Ph debe mantenerse entre 7.2 & 7.6 para concreto y entre 7 & 7.4 para piscinas de vinilo (piscinas de fibra de vidrio).**

La medición se debe realizar cada

dos semanas. Si el Ph es inferior o sobrepasa lo indicado, la piscina puede enturbiarse o tomar un color verde; aún si el funcionamiento del Clorinador a Sal sea el correcto. Sólo se debe usar ácido clorídrico y no ácido seco o sulfúrico.

La mayoría de los dispositivos de prueba para piscinas de agua salada pueden usarse para los fines químicos.

#### **Nota:**

*El Clorinador a Sal "Poolmaid" debe satisfacer todos los requisitos sanitarios de higienización del agua, en forma similar al uso del cloro seco. El clorinador no funciona correctamente si el balance químico del agua no es el adecuado*

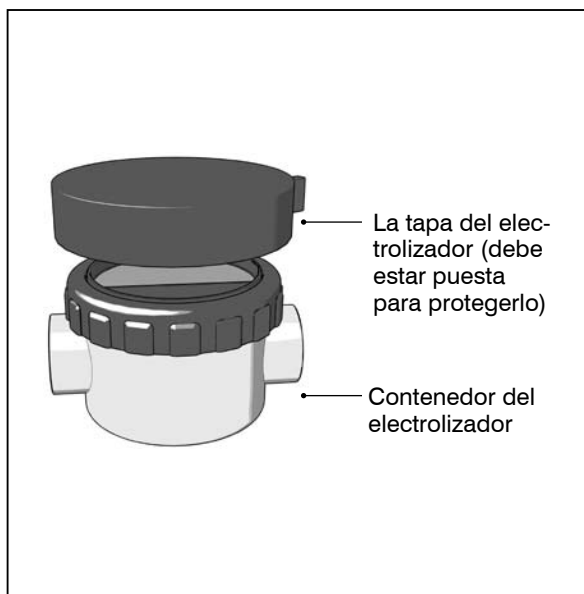

## 6. Cálculo y agregado de la sal requerida

De no ser correcto el nivel de sal el Clorinador a Sal no funcionará adecuadamente. Para calcular la cantidad inicial de sal se debe seguir los pasos 1a.y b. Para reponer la pérdida de sal al salpicar el agua y por el oleaje se estima suficiente un saco de 50kg.

### PASO 1

- a. El cálculo aproximado del volúmen de la piscina resulta de: Multiplicar la longitud en metros (yardas) por el ancho en metros (yardas) por la profundidad promedio en metros (yardas). Un metro cúbico equivale a 1000 litros. Los metros cúbicos se multiplican por 5 para obtener el número de kilos de sal que deben ser agregados a la piscina. Si se multiplican las yardas cúbicas por 11 se obtiene el número de libras de sal que deben ser agregadas a la piscina.
- b. Por ejemplo: 5m x 8m x 1.5m (profundidad promedio)  $5 \times 8 \times 1.5 = 60$  metros cúbicos. Por consiguiente, 60 multiplicado x 5 = 300 kilos de sal.

### PASO 2

- a. Se agrega la sal poniendo un saco tejido de sal y sin abrir sobre los escalones de la piscina. En pocas horas la sal se habrá disuelto y los sacos vacíos pueden ser retirados. Es conveniente poner un plástico debajo de los sacos para no manchar los escalones.

**Nota:** *No es necesario apagar un CLORINADOR A SAL al agregarse la sal. Concentraciones de sal por sobre lo normal no afectan al clorinador (se auto protege de los niveles incorrectos de sal). Valores de sal inferiores a lo normal reducen considerablemente la vida útil del electrodo.*

## 7. Funcionamiento del Clorinador

Una vez instalado el electrolizador, hechas las conexiones eléctricas y agregada la sal, el clorinador está listo para su puesta en marcha. Al fluir el agua por el electrolizador y abierta la corriente de 12/18 Voltios, el clorinador automáticamente comienza a funcionar. Al inicio, el clorinador debe estar en la "posición 5" y luego se ajusta al nivel de cloro requerido. Idealmente 0.6 – 1 ppm, según las indicaciones de prueba.

Importante: Con piscinas "gunnite" or de relleno "gunnite" se debe iniciar el proceso con los productos químicos y sin agregar sal durante 4 semanas, recién transcurrido dicho período se debe poner en marcha el Clorinador a Sal.

Si se ha agregado más de 100 kg de sal y la luz "add salt" agregar sal, sigue encendida

durante 24 horas, ello indica que el electrodo se ha gastado.

## PASO 1

### Verificación de los niveles de sal

- Para verificar si la unidad funciona correctamente y si el agua contiene suficiente cantidad de sal se debe mantener la bomba de la piscina en marcha y girar el selector a la posición 5 (verificación de la sal). La luz indicadora "salt OK" (nivel aceptable) debe ser la única encendida.
- En caso contrario, se debe consultar la tabla de los errores. Si la temperatura del agua es inferior a los 15 grados C (59 grados F) la verificación de la sal no es precisa.
- En cuyo caso, se debe comprobar la salinidad con un dispositivo de prueba
- Para extender la vida útil del electrodo, se debe girar el selector de producción a la posición 1 a 15 grados C (59 grados F).

## 8. Mantenimiento del electrolizador

Si la temperatura del agua es inferior a los 12 grados C (52 grados F), se debe apagar el

### Tablero de control del modelo para la exportación

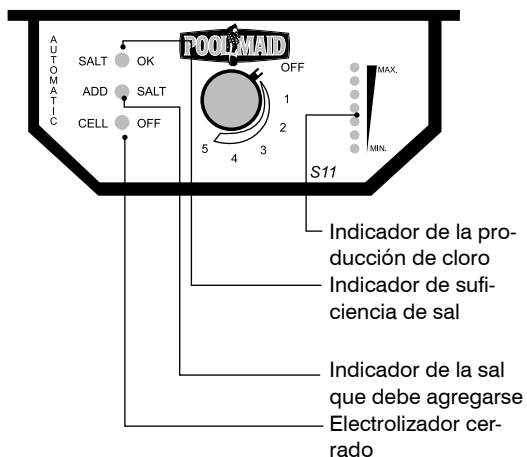

**Verificar mensualmente los niveles de pH y sal**

Clorinador a Sal para proteger el electrolizador.

**Nota: Esta sección vale también para los Clorinadores a Sal: “Poolmaid Automatic Supreme Self Cleaning” (Automáticos de Auto Limpieza), especialmente si el agua es dura o de pozo.**

Para lograr el óptimo funcionamiento del clorinador, el electrolizador deber limpiarse por lo menos una vez al mes.

### **Procedimiento recomendado de limpieza**

#### **PASO 1**

Limpieza del Electrolizador

- Para limpiar el electrolizador se debe parar la bomba de la piscina y la del Electrolizador.

#### **PASO 2**

- a. Quitar la tapa del electrolizador (1)
- b. Destornillar la tuerca de aro (2)

#### **PASO 3**

- a. Quitar el soporte del electrodo (6) (el cable del electrolizador puede ser desconectado del control del suministro energético)

**Nota: Las placas negras del ánodo no tienen incrustaciones y nunca deben ser limpiadas. Se debe tener mucho cuidado de no rayar las placas negras. Todo daño a los ánodos como consecuencia de la limpieza no está cubierto por la garantía. Puede ocurrir que aumenten las incrustaciones en el electrolizador de auto limpieza cuando el agua es de pozo o de mucha dureza.**

### **Método de Mono-Limpieza**

Se advierte que en este método de limpiar los electrodos mediante una solución diluida de ácido tiene sus peligros por lo que se deben tomar los recaudos necesarios, como cuando se usa el ácido de piscina. Sólo se debe usar ácido clorídrico para (Piscina) **(NB sólo se debe agregar ácido al agua, pero JAMAS agua al ácido).**

Se debe usar una mezcla de 1 parte de ácido a 9 de agua en un recipiente apropiado. **La tapa del electrolizador puede ser usada para limpiarlo.** Primero, se vierte agua hasta el nivel indicado, (la línea más baja y corta es la del nivel del agua) luego agregar

ácido clorídrico hasta la línea del ácido, (la línea superior y la más larga indica el nivel del ácido clorídrico). **(Se han de tomar las precauciones del caso para evitar verter ácido sobre los cables eléctricos de las conexiones)**. A continuación quitar la tapa del electrolizador (1) y el soporte del electrodo (6); empapar las placas por 20 minutos como máximo y enjuagar con agua corriente para limpiarlas. Una vez terminada esta operación se puede ensamblar la unidad y hacerla funcionar normalmente. Después de su uso se debe lavar y secar la tapa del electrolizador.

## 9. Modelo Deluxe

El Modelo Deluxe del Clorinador a Sal "Poolmaid" posee características que lo ponen en la vanguardia de la tecnología de los Clorinadores a Sal.

La Instalación, el Ensamble Eléctrico, la Química Hídrica y los Procedimientos para el Agregado de Sal son los mismos que se utilizan en otros modelos de los Clorinadores a Sal "Poolmaid". NB! Sin embargo, el transformador debe estar conectado al mecanismo de relojería a igual que la bomba de la piscina, es decir, la unidad debe

### Tablero de Control Deluxe

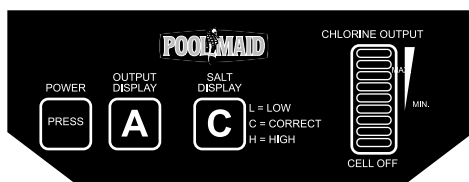

parar al parar la bomba.

## **1. Panel de Toque**

El Panel de Toque permite fijar manualmente la producción de cloro que se indica en el INDICADOR DE PRODUCCION, partiendo de 1 (el valor más bajo) hasta 4 (el valor más alto); también la producción puede ser automatizada (A). Cuando funciona en esta última modalidad, el cloro se produce de acuerdo a la temperatura del agua de la piscina. Si la temperatura del agua cae por debajo de los 12 grados C (52F) la unidad se desconecta por si sola, lo que aumenta la vida útil del electrolizador. 3 Barras en el Indicador de la Sal indican que la unidad se ha detenido por la frialdad del agua. Al subir la temperatura por sobre los 12 grados C (52 grados F) la unidad comienza a funcionar nuevamente.

NB: Cuando se trata de piscinas bajo techo, se aconseja que el clorinador no funcione automáticamente ya que dichas piscinas son caldeadas, por lo tanto, la producción de cloro está al máximo. En las piscinas bajo techo, la evaporación del cloro es menor. El nivel correcto del cloro (0.6 – 1ppm) se determina manualmente entre las posiciones 1 a 4, al ser medido el nivel de cloro en el agua de la piscina.

## **2. Indicador de Sal**

Si el Clorinador a Sal funciona, se indican una u otra de las siguientes letras:

L = Se debe agregar sal al agua.

C = El contenido de sal en la piscina es el correcto.

H = El contenido de sal en la piscina es alto y no debe agregarse más.

## **3. Indicador de la producción de cloro**

El Indicador da el nivel de producción, que cambia según la temperatura del agua de la piscina, cuando el funcionamiento es automatizado.

Los Modelos Deluxe brindan características especiales

Si el nivel de la sal cae por debajo de 2 – 2.5 gramos/litro (2000 – 2500 ppm) la unidad deja de funcionar hasta tanto no se corrija el nivel de la sal.



## 10. Tabla Indicadora de Errores y Correcciones

Problema	Causa Probable	Solución Sugerida
<b>1. Falta de luz</b>	a. Falta energía 12/18V	a. Constatar energía y si el transformador esta conectado. b. Cambiar fusible externo, si sigue problema devolver la fuente energética y electrolizador al fabricante. Cerrar el electrolizador con el soporte electrodo en blanco (6) provisto. c. Cambiar fusible del transformador
<b>2. Agregar Sal luz encendida</b>	a. Bajo contenido sal - menos 15grd.C (59grd. F) ver sección 7 Paso 1 b. Electrolizador obstruído c. Pérdida de succión d. Electrodo gastado	a. Agregar Sal b. Limpiar el electrolizador c. Reparar pérdida en la piscina, por ejemplo: la manguera de limpieza, el anillo 'o', en la bomba, etc. d. Cambiar los electrodos
<b>3. Spia "Cell off/ Cella spenta" accesa</b>	a. Bomba piscina no anda b. Filtro sucio/hojas c. Pérdida aire de succión d. Bloque succ.vertedero	a. Anda si fluye por electrolizador b. Limpiar el filtro c. Reparar la pérdida d. Desbloquear la línea de succión
<b>4. La spia "Cell off/ Cella spenta" sfarfalla</b>	a. Aire en contenedor b. Fluye poca agua	a. Limpiar filtro de hojas b. Ver si hay pérdida de succión. Girar soporte electrodo para que el botón quede en el punto más alto del nivel de agua. Cambiar bomba.

### Si el agua de la piscina se decolora

- Verificar la química hídrica
- Verificar que el clorinador este en la posición N. 5.
- Verificar que el electrolizador no esté bloqueado
- El filtro debe funcionar 12 horas por día durante el verano.

La luz "Salt OK" (Sal Correcto) debe estar encendida, si otra luz lo estuviera, se debe

consultar la Tabla de Errores y Correcciones (10). Las luces del indicador de máximo /mínimo, deben estar encendidas. Si todo está correcto se debe tomar, en un recipiente limpio y para analizar, una muestra del agua de la piscina (+ 1 litro).

Estabilizador	80 - 90 ppm
PH – Concreto	7.2 a 7.6
Vinilo	7.0 a 7.4
SAL	5000 ppm o 5 gms por litro
Alcalinidad total	80 - 120 ppm
Lectura ideal de cloro	0.6 - 1 ppm

- Si todos los valores son los correctos y el problema sigue sin solucionar – contralave la piscina una vez por semana o por lo menos una vez cada 2 semanas.
- En los períodos de calor haga funcionar el filtro por un mínimo de 12 horas (preferiblemente de noche).
- Además se debe cambiar la arena de vez en cuando, ya que la arena se puede taponar.
- La bomba debe dar la presión debida (buena circulación).
- Si el Electrodo tiene más de 2 – 3 años, se debe verificar su funcionamiento.

***Nota: Nunca se debe agregar a la piscina cobre, peróxido de hidrógeno o aditivos a base de metales que pueden destruir el electrolizador o causar manchas.***

Para comprobar si el clorinador elabora cloro se cierra la bomba del clorinador; se llena un balde con agua de la piscina; se quita el electrodo y se lo pone en el balde. Luego, se pone el electrodo neutro (suministrado) en el filtro, se prende la bomba y se hace funcionar el clorinador, por 5 minutos, en la posición 5. La presencia del cloro se detecta con el probador de tira y se hace notar por un fuerte olor a cloro. Para reensamblar el sistema, se debe apagar la bomba y el clorinador, quitar el electrodo neutro, armar el clorinador y hacerlo funcionar en forma normal.

**De haber dudas se recomienda usar el protector de la piscina o una amplia gama de algicidas.**

**Si el cloro residual es poco o si se quiere Sobreclorinar se puede dar un shock rápido disolviendo cloro granular.**

## 11. Especificaciones Técnicas

Safety Low Voltage Transformer is supplied with the unit

<b>Entrada CA:</b>	12/18 voltio S.E.L.V.
	Max. 8 amperio
<b>Potencia CC:</b>	Max. 15 amperio
	7,5 voltio max
<b>Corriente:</b>	Max. 90 - 110 vatio
<b>Concentración de la sal:</b>	0.5% nominal

### Modelos Disponibles:

Modelo	Código	Descripción	Voltaje	CL/H	Capacidad
<b>Mono</b>	M5C	no se auto-limpia	230V	5gr	0 - 35 000 litri
<b>Mono</b>	M10	no se auto-limpia	12V	11gr	30 000 - 80 000 litri
<b>Mono</b>	M15	no se auto-limpia	18V	16gr	80 000 - 100 000 litri
<b>M/econo</b>		no se auto-limpia	230V	15gr	100 000 litri
<b>Supreme</b>	S5C	auto-limpia	230V	5gr	0 - 35 000 litri
<b>Supreme</b>	S11	auto-limpia	18V	12gr	30 000 - 80 000 litri
<b>Supreme</b>	S14	auto-limpia	18V	15gr	80 000 - 100 000 litri
<b>Conti</b>	C7.5	auto-limpia	12V	9gr	30 000 - 100 000 litri
<b>Conti</b>	C4	auto-limpia	12V	4gr	0 - 40 000 litri
<b>S/econo</b>		auto-limpia	230V	15gr	100 000 litri
<b>Delux</b>	S18	auto-limpia	18V	18gr	100 000 - 120 000 litri

***Nota: Las capacidades se basan en un uso normal de baño (3 – 4 personas) con una temperatura máxima de 24 grados C y una piscina bien estabilizada (80-90ppm)  
Los Clorinadores a Sal “Poolmaid” solo son para uso doméstico.***

# Instruções Portuguesas

Estimado Cliente,

Parabéns por ter adquirido o seu novo Poolmaid Salt Chlorinator. Tomou uma excelente decisão ao adquirir o seu Poolmaid Salt Chlorinator, pois ele irá tornar a sua via mais fácil, poupando-lhe tempo e dinheiro. Se cuidar do Salt Chlorinator e o usar correctamente, ele fará o mesmo pela sua piscina

O Poolmaid Salt Chlorinator é, realmente, especial. Foi concebido com a mais alta tecnologia. Não é apenas pequeno e compacto, mas é ainda altamente eficiente e amigo do seu utilizador. É também inovador no seu design e fácil de limpar, económico e faz com que poupe dinheiro. Os Salt chlorinators tornaram-se uma tendência global e orgulhamo-nos em dizer que o Poolmaid Salt Chlorinator compete com os melhores!

Instale o seu Poolmaid Salt Chlorinator seguindo cuidadosamente as instruções para ter a garantia de que o Poolmaid Salt Chlorinator funciona plenamente.

Se uma piscina de gunite tiver sido construída recentemente e tiver sido aplicado marbelite, certifique-se de que esperou quatro semanas antes de instalar o Poolmaid Salt Chlorinator. Provisoriamente, deve ser usado cloro granulado.

**Outros produtos do Poolmaid incluem: Filtros, Limpadores de piscina automáticos, Mangueiras insufláveis e Misturador de luzes de 12 Volts às cores para piscina.**

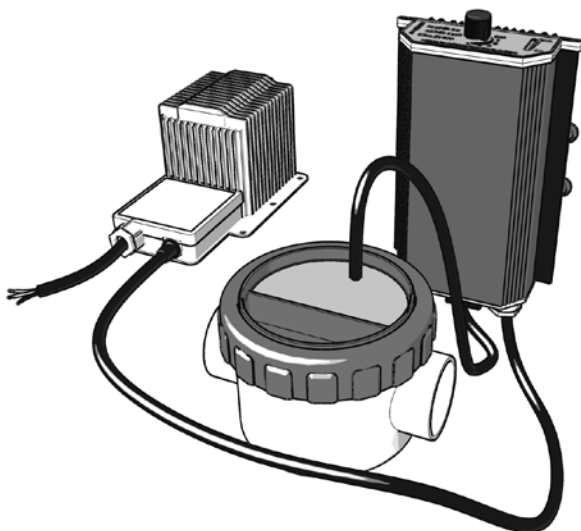

# Conteúdos

Conteúdo da Secção		Página
1.	O Poolmaid Salt Chlorinator	95
2.	Como funciona o sistema	96
3.	Instalação da célula do Salt Chlorinator	96
4.	Montagem eléctrica	100
<b>5.</b>	<b>Química da água</b>	<b>101</b>
6.	Calcular e adicionar o sal necessário	102
7.	Pôr o chlorinator a funcionar	102
8.	Manutenção da célula	104
9.	Modelos Delux	105
10.	Tabela de resolução de problemas	107
11.	Especificações técnicas	109

# 1. O Poolmaid Salt Chlorinator

## Montagem da célula do Chlorinator

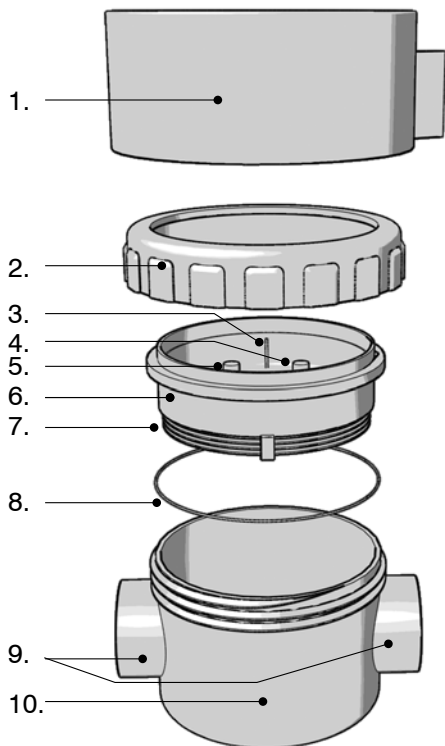

## Montagem da célula do Chlorinator

- |                                 |  |
|---------------------------------|--|
| 1. Protecção da célula          | 8. Anilha O  |
| 2. Porca redonda                | 9. Entrada de célula e passagem (ângulos adaptáveis imperiais de 50 mm ou de 2 polegadas fornecidos com a unidade) |
| 3. Cavilha de sensor de gás     | 10. Encaixe da célula  |
| 4. Terminal de ânodo (vermelho) |  |
| 5. Terminal de catódio          |  |
| 6. Portador de eléctrodo        |  |
| 7. Eléctrodo                    |  |

## Controlador do fornecimento de energia

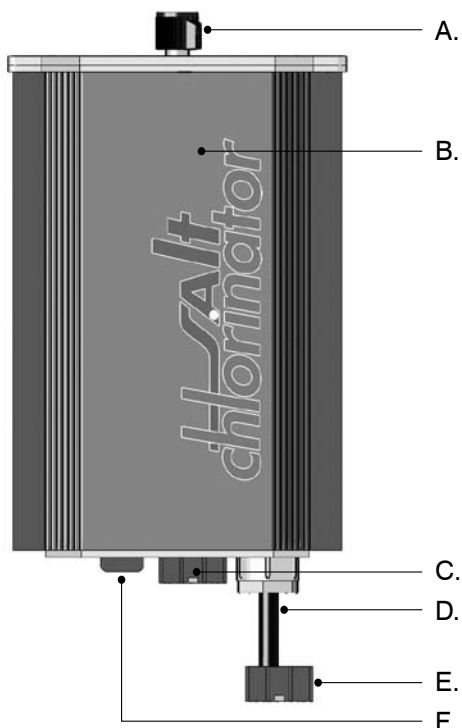

## Controlador do fornecimento de energia

- |  |  |
|--|--|
| A. Puxador de controlo                     | D. Fio de entrada de potência de 12V/18V   |
| B. Controlador do fornecimento de potência | E. Ficha de ligação – para o transformador |
| C. Ficha de ligação – da célula            | F. Fusível de 10 Amperes                   |

**Nota:** estão disponíveis ângulos mais largos para os E.U.A.

## 1. Instruções de segurança importantes:

Quando instalar e usar este equipamento eléctrico, deve sempre seguir as precauções básicas de segurança, incluindo o seguinte:

1. Ler e seguir todas as instruções
2. **ATENÇÃO** – Para reduzir o risco de ferimentos, não deixar as crianças usarem este produto, a não ser que estejam a ser vigiadas de perto o tempo todo.
3. **ATENÇÃO** – Risco de choque eléctrico. Ligue só a um receptáculo de tipo de base protegido por um interruptor de circulação de falta de terra (GFCI). Contacte um electricista se não verificar que o receptáculo está protegido por um GFCI.
4. Não enterre o fio. Localize o fio para minimizar os riscos com máquinas de aparar relva, tesouras de aparar sebes e outro equipamento.
5. **ATENÇÃO** – Para reduzir o risco de choque eléctrico, substitua imediatamente o fio danificado.
6. **ATENÇÃO** – Para reduzir o risco de choque eléctrico, não use o fio de extensão para unir a unidade à provisão eléctrica; arranje uma passagem propriamente localizada.
7. **GUARDE ESTAS INSTRUÇÕES**

### **Cuidado:**

**A protecção natural ou as características da água em contacto com a água salgada podem causar uma mancha branca (cristalização de sal).**

**Por favor não use nenhum sal com aditivos como o iodo. Por favor assegure-se de que, se tiver uma escada de mão, é de aço inoxidável de primeira qualidade**

## 2. Como funciona o sistema

- Este sistema inovador e pouco dispendioso produz o cloro do sal normal que você precisa.
- Através do processo de electrólise, o chlorinator separa os elementos do sal, cloro e sódio, na água da piscina.
- O cloro é imediatamente absorvido, destruindo assim bactérias, algas e limpando a piscina.

## 3. Instalação da célula do Salt Chlorinator

- A instalação completa deve ser feita por um electricista antes de estar ligada à corrente.
- Por favor certifique-se de que todos os passos são seguidos por ordem sequencial.
- Em caso de dúvida, por favor telefone ou contacte o seu fornecedor/negociante



## PASSO 1

Antes da instalação, verifique o seguinte:

- a. A célula deve ser instalada na linha de retorno da piscina.
- b. Se forem usados outros equipamentos extra como, por exemplo, aquecedores de piscina, a célula deve ser instalada na última unidade da linha de retorno.
- c. A célula deve ser instalada horizontalmente com o portador de eléctrodo azul (6) virado para cima.
- d. Os ângulos de noventa graus devem ser ajustados para baixo tanto na entrada (10) como na passagem (de 10) dos clorinador. Estes ângulos estão incluídos no kit do clorinador.

\* CARACTERÍSTICA DE SEGURANÇA IMPORTANTE – os ângulos funcionam como uma canalização de gás

### Instalado o Poolmaid Chlorinador

**Nota:** É aconselhável montar a célula a um nível superior ao da água da piscina. Pode haver inundação ao abrir uma célula montada abaixo do nível da água. Se a bomba tiver mais do que 1.5 Hp 1.2 quilowatts, recomendamos ajustar a célula numa passagem secundária e não na linha de regresso. A garantia será nula e vaga se uma passagem secundária não for ajustada com bombas de mais

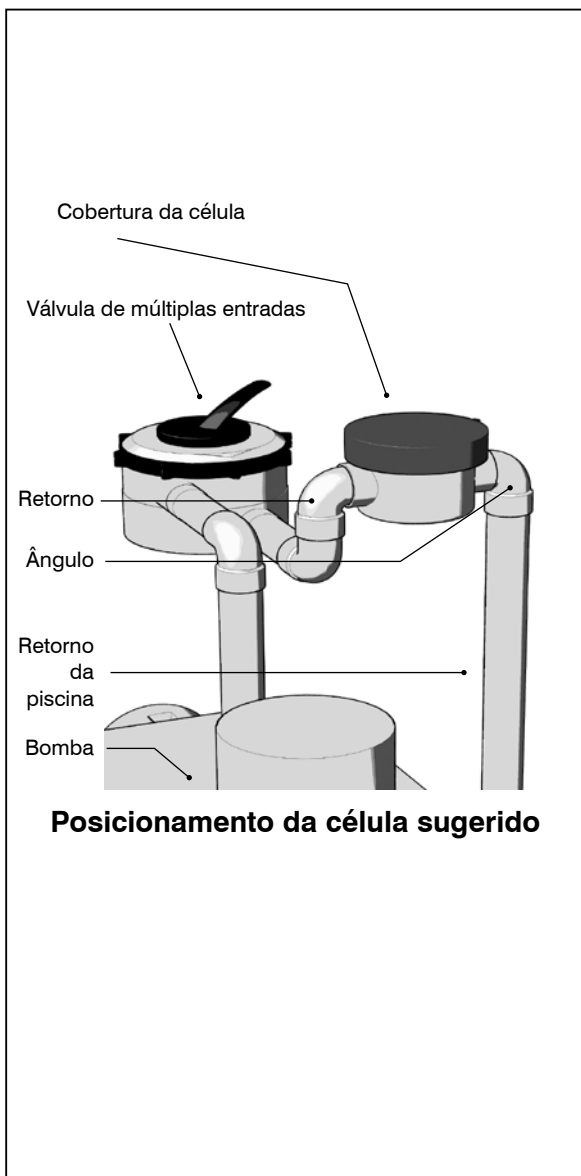

**Posicionamento da célula sugerido**

de 1.5 Hp 1.2 quilowatts.

### PASSO 2

- Assegure-se de que a bomba da piscina foi desligada.
- Coloque a válvula de múltiplas aberturas de passagem na posição fechada.

### PASSO 3

- Se a bomba da piscina estiver abaixo do nível da água da piscina, bloqueie a passagem de regresso na piscina.
- Isto é feito desparafusando o bocal na passagem e colocando uma bolsa plástica por cima da abertura e, depois, substituindo o bocal.

### PASSO 4

- Quando tiver planeado onde ajustar o clorinador na linha de regresso, corte o tubo e as combinações de utilização de ângulos, as curvas de 90 ° e o tubo. Monte toda a instalação sem colar, no início, para se assegurar de que a montagem se ajusta toda.
- Use cimento de pressão de PVC e siga as instruções para colar as peças. Faça isto apenas no momento exacto em que elas forem ajustadas. Para acelerar a secagem e para prevenir completamente que o encaixe da célula (9) fique esbranquiçado, não ajuste o portador de eléctrodo (6) antes de a cola secar. (NOTA: só podem ser colados os tubos de PVC e os

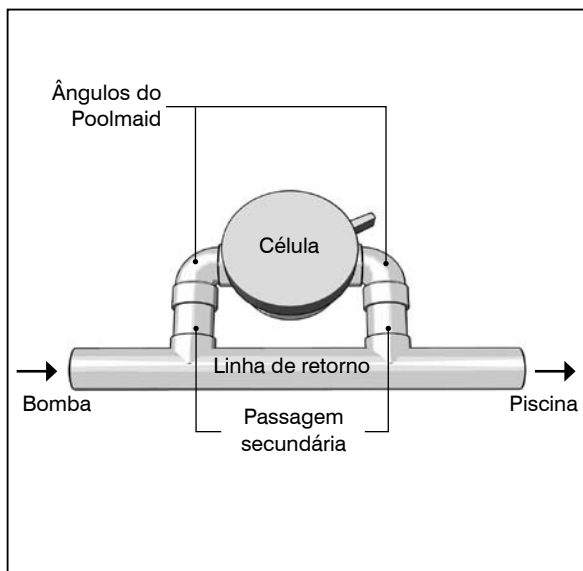

### Instalação típica do Poolmaid salt chlorinator

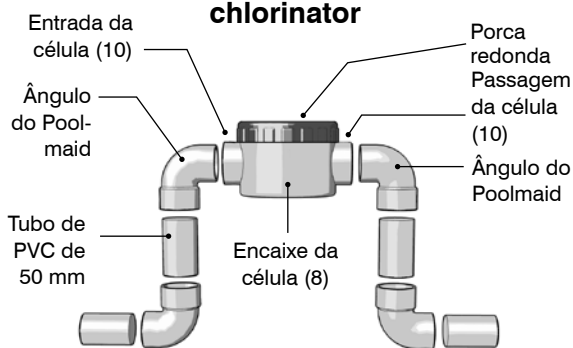

\* Os "Ângulos do Poolmaid" são fornecidos na caixa.

acessórios)

### PASSO 5

- a. Depois de a cola ter secado, ajuste o portador de eléctrodo (6) com vedação de anilha em O e aperte a porca redonda. Não aperte demasiado (veja se há fuga por entre as aberturas).
- b. Retire a bolsa plástica da passagem.
- c. Vire a válvula de múltiplas aberturas para o filtro.
- d. Ligue a bomba e veja se há fuga por entre as aberturas.

### Opções de montagem

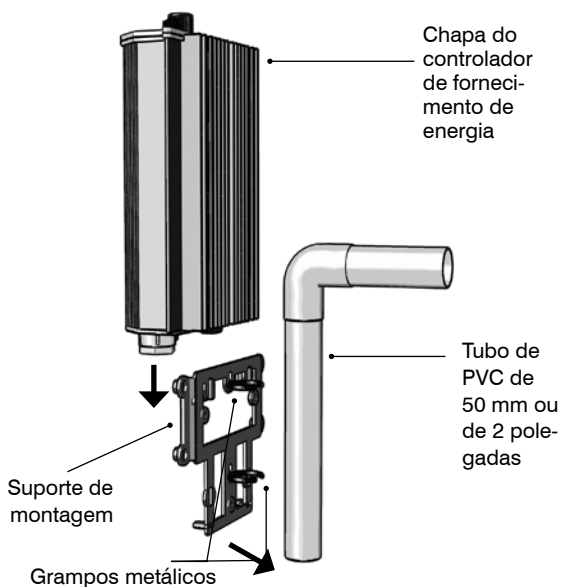

## 4. Montagem eléctrica

\* **Recomenda-se que seja um electricista a LIGAR o transformador e o controlador de fornecimento de energia.**

### PASSO 1

- a. Use braçadeiras de montagem próprias para fixar o controlador de fornecimento de energia num posição perpendicular.
- b. O controlador de fornecimento de energia e o transformador devem ser sempre instalados numa posição resguardada, por exemplo, no encaixe do filtro etc. Deve estar afastado dos salpicos de água, por exemplo na tampa da bomba ou outras fontes. Nunca deixe o controlador do fornecimento de energia no chão.

### PASSO 2

**Recomenda-se que seja um electricista a LIGAR o transformador** Ligar o cabo de 12/18 Volts ao transformador de 12/18 Volt fornecido com o clorinador.

- a. Certifique-se de que a entrada e saída do transformador estão voltadas para baixo e não de lado ou para cima.

**O transformador deve estar ligado a uma provisão contínua e não deve ser trocado via cronómetro da bomba (unidades monofásicas). As unidades de limpeza automática podem ser ligadas pelo cronómetro.**

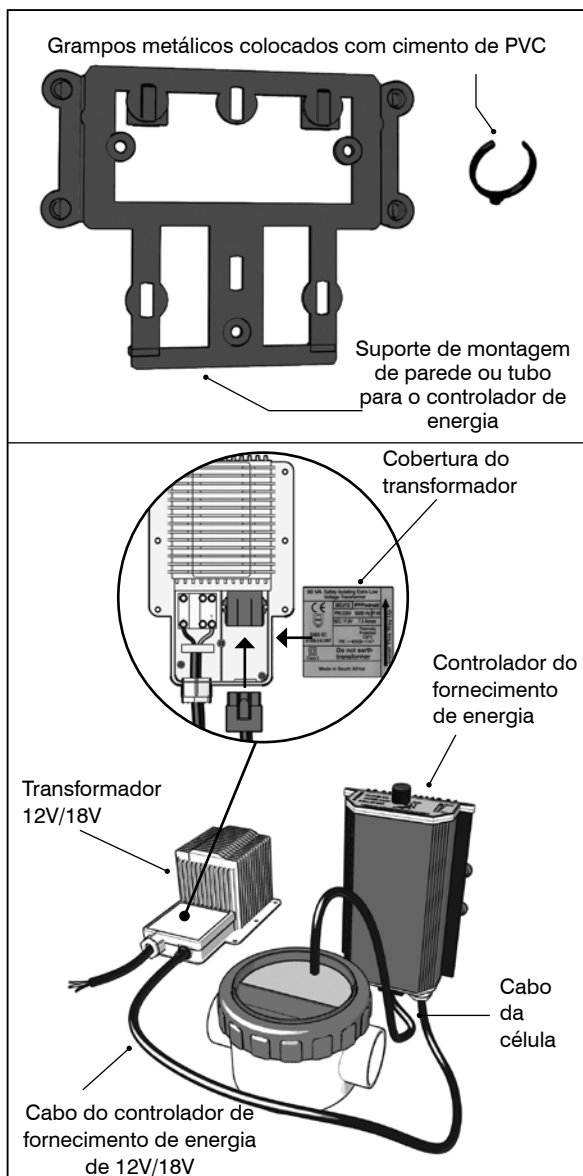

# MUITO IMPORTANTE, POR FAVOR LEIA ATENTAMENTE

## 5. Química da água

Concentração de sal	5 000 ppm (0.5%)
pH	7.2 a 7.6 Piscinas de gunite / 7 a 7.4 Piscinas de vinil
Estabilizador de cloro (ácido cianídrico)	80 a 90 ppm
Dureza total	menos de 400 ppm
Alcalinidade total	80 a 120 ppm
Leitura de cloro ideal	0.6 - 1 ppm

### O QUE ESTÁ ESCRITO A NEGRO É O MAIS IMPORTANTE

Todas as células (Monofásicas ou Limpeza Automática) devem ser inspeccionadas uma vez por mês para construção de uma escala, especialmente com o furo de sondagem e a dureza da água. Se houver aumento, limpe as células da forma descrita neste manual.

**NB: O pH deve manter-se entre 7.2 e 7.6 em piscinas de betão, e 7 e 7.4 em piscinas de vinil (piscinas de fibra de vidro).**

Deve ser medido quinzenalmente.

Se o pH estiver acima ou abaixo destas leituras, a piscina pode tornar-se escura ou verde, mesmo que o Salt Chlorinator esteja a funcionar correctamente. Por favor certifique-se de que só é usado ácido clorídrico e de que não está a ser usado ácido seco ou ácido sulfúrico.

Podem ser utilizados kits de testes para piscinas, disponíveis no mercado, para testar a química da água em piscinas de água salgada.

#### Nota:

Embora o Poolmaid Salt Chlorinator deva cuidar das necessidades de cloro da sua pis-

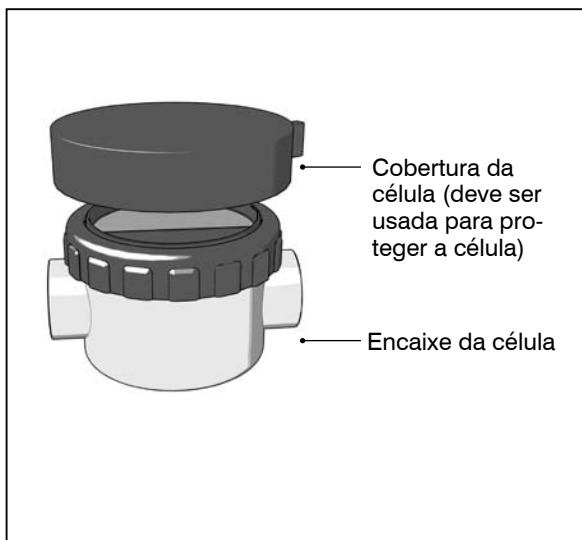

cina, vigiando a limpeza da água, é extremamente importante manter a química da água equilibrada, parecida com o uso de cloro seco. O clorinador não consegue funcionar devidamente se a química da água estiver incorrecta.

## 6. Calcular e adicionar o sal necessário

Sem um nível correcto de sal, o seu Salt Chlorinator não funcionará plenamente. Para calcular a quantidade inicial de sal necessário, siga o passo 1a e 1b. Ao encher, para substituir o sal perdido em salpicos ou correntes de água, um saco de 50 kg é, normalmente, suficiente.

### PASSO 1

- a. Calcular o tamanho da piscina - o tamanho da piscina é aproximadamente o comprimento em metros (jardas) multiplicadas pela largura em metros (jardas) multiplicadas pela profundidade média em metros (jardas). Este cálculo dá-lhe um valor aproximado em metros cúbicos (1 metro cúbico equivale a 1000 litros) ou jardas cúbicas. Os metros cúbicos são depois multiplicados por 5 para lhe dar o número de quilogramas de sal que deve adicionar na água da sua piscina. Alternativamente, as jardas cúbicas são multiplicadas por 11 para lhe dar o número de libras de sal que deve ser adicionado na água da piscina.
- b. Exemplo:  $5\text{m} \times 8\text{m} \times 1.5\text{m}$  profundidade média igual a  $5 \times 8 \times 1.5 = 60$  metros cúbicos. Depois 60 multiplicado por 5 = 300 kg de sal.

### PASSO 2

- a. Adicionar sal é tão simples como colocar sacos de tecido fechados nas escadas da piscina. Se os sacos forem de plástico, faça pequenos furos no saco para que o sal se dissipe na água da piscina. Em poucas horas o sal está dissolvido e podem ser retirados da piscina os sacos vazios. (Coloque um bocado de plástico debaixo dos sacos para evitar manchar as escadas).

**Nota:** Quando usar o SALT CHLORINATOR, este não tem de ser desligado quando adicionar sal. Uma concentração de sal mais alta do que o normal não danifica o clorinador (Ele auto-protége-se contra os níveis de sal incorrectos). Níveis de sal mais baixos irão encurtar severamente o tempo de vida do eléctrodo.

## 7. Pôr o chlorinator a funcionar

Uma vez instalada a célula, feitas todas as ligações eléctricas necessárias e adicionado o sal, o chlorinator está pronto para funcionar. Assim que houver água a passar através da célula e tenha sido ligada a potência de 12/18 Volts, o Salt Chlorinator começará a funcionar automaticamente. Inicie o clorinador na “posição 5” e depois corrija para o nível de produção de cloro necessário. O ideal .06 – 1 ppm refere-se ao kit de teste de cloro. Importante: Piscinas

de gunito ou onde foi aplicado marbelite devem ser iniciadas primeiro com químicos, não adicionando sal durante aproximadamente 4 semanas antes de mudar para o Salt Chlorinator

Se adicionou mais de 100 kg de sal e a luz do “adicionar sal” continuar acesa após 24 horas, é sinal de que o eléctrodo está gasto.

## PASSO 1

### Verificar o nível de sal

- Para verificar se a unidade está a funcionar correctamente e se a água contém o sal suficiente com a bomba da piscina ligada, ponha o seleccionador de produção na posição 5 (verificação de sal). A luz do “sal OK” deve ser a única luz acesa.
- Caso contrário, consulte a tabela de identificação de problemas. Quando a temperatura da água baixa 15°C (59°F), o “verificador de sal” não é exacto.
- Neste caso, teste a água da piscina com um testador de sal.
- Para aumentar a duração do eléctrodo, ponha o seleccionador de produção na posição 1 a 15°C (59°F).

## 8. Manutenção da célula

Se a temperatura da água estiver abaixo de 12°C (52°F), desligue o

### Painel de controlo para o modelo de exportação

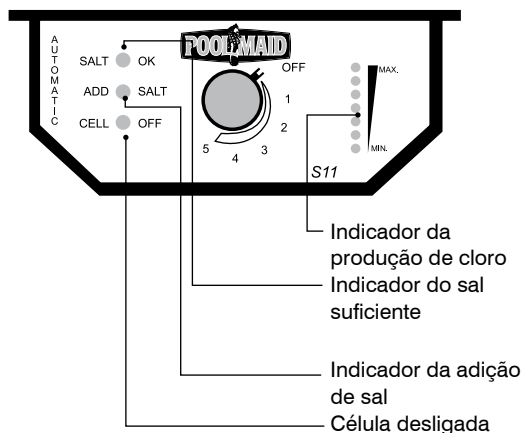

### Verificação mensal dos níveis de sal e do pH

Salt Chlorinator para proteger a célula.

**Nota: Esta secção é também aplicável se tiver um Poolmaid Automatic Supreme Self-Cleaning Salt Chlorinator, principalmente se tiver água dura ou água de perfuração.**

Para garantir um pleno funcionamento do clorinador, a célula precisa de ser limpa pelo menos uma vez por mês.

### **Procedimento de limpeza recomendado**

#### **PASSO 1**

Limpeza da célula

- Quando a célula precisar de ser limpa, desligue a bomba da piscina e o clorinador.

#### **PASSO 2**

- a. Remova a cobertura da célula (1)
- b. Desparafuse a porca redonda (2)

#### **PASSO 3**

- a. Retire o portador do eléctrodo (6). (O cabo da célula pode ser desligado do controlador de fornecimento de energia).

**Nota: As chapas de ânodo pretas permanecem sem aumento e não terão de ser limpas. Tenha muito cuidado para não arranhar nem danificar as chapas pretas. Os danos nos ânodos causados pela limpeza não são cobertos pela garantia. O aumento pode ocorrer em células de limpeza automática com perfuração ou água muito dura. Siga o método de limpeza apresentado abaixo.**

### **Método de limpeza mono**

Atenção: Este método de limpeza de eléctrodos usando uma solução ácida diluída pode ser perigoso, por isso, certifique-se de que está a tomar todas as precauções importantes, tal como quando utiliza um ácido. Por favor certifique-se de que está a ser usado apenas **ÁCIDO CLORÍDRICO** (piscina) (**NB: adicione ácido à água e NUNCA água ao ácido**).

Use uma mistura de ácido para água feita com 1 parte de ácido e 9 partes de água, num recipiente próprio. **A cobertura da célula pode ser usada para limpar a célula.** Primeiro deite a água até à marca da água (a linha mais baixa e mais pequena é o nível da marca da água) depois encha até à marca do ácido com ácido clorídrico (a linha mais acima e mais longa é a marca do nível do ácido clorídrico). **(Tenha cuidado para não salpicar ácido para as ligações eléctricas).**



Remova a cobertura da célula (1) e o portador do eléctrodo (6). Mergulhe as chapas na solução durante 20 minutos, no máximo. Enxagúe debaixo de água corrente. Isto deve garantir que o aumento da escala é retirado. Volte a montar e a pôr a funcionar a unidade normalmente. Por favor lave e seque a cobertura da célula após a utilização.

## 9. Modelos Delux

Os Modelos Delux do Poolmaid Salt Chlorinators têm características que os colocam no topo da tecnologia do Salt Chlorinator. A química da água e o procedimento da adição de sal são os mesmos que são aplicáveis a outros Poolmaid Salt Chlorinators.

NB! No entanto, o transformador deve estar ligado ao cronómetro da mesma maneira que a bomba da piscina, ex. a unidade deve estar desligada quando a bomba da piscina também está.

### 1. Amortecedor de energia

O amortecedor de energia permite-lhe estabelecer manualmente o nível de produção de cloro mostrado no DISPOSITIVO DE PRODUÇÃO de 1 (mais baixo) a 4 (mais alto) ou deixá-lo funcionar no modo automático (A). Quando a unidade estiver activada em A, é produzido cloro de acordo com

## Painel de controlo do Delux

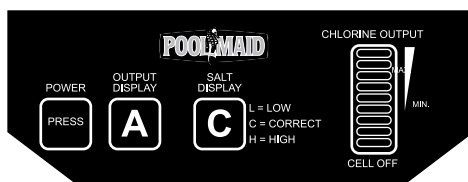

a temperatura da água da piscina. Quando a temperatura baixa dos 12°C (52°F), a unidade desliga-se automaticamente (o que aumenta a duração da célula). Irão aparecer 3 barras no dispositivo do sal a indicar que a unidade de desligou devido à baixa temperatura da água. Quando a temperatura passa de 12°C (52°F), a unidade recomeça a funcionar.

NB: Nas piscinas interiores não se recomenda o funcionamento do clorinador no modo automático, pois são aquecidas e o chlorinator iria funcionar na potência máxima de produção de cloro. Nas piscinas interiores o cloro evapora menos. Encontre manualmente o nível correcto de cloro (0.6 -1ppm), posição 1-4, medindo o nível de cloro na água da piscina.

## **2. Dispositivo do sal**

Quando o Salt Chlorinator estiver a funcionar, o dispositivo do sal diz o seguinte:

L = É preciso adicionar sal à água

C = A quantidade de sal na água da piscina está correcto

H = A quantidade de sal é elevada e não é preciso mais sal

## **3. Dispositivo da produção de cloro**

Indica o nível de cloro que está a ser produzido. Muda de acordo com a temperatura da água da piscina se tiver sido seleccionado o modo automático.

Características principais do design dos modelos Delux.

Se o nível do sal descer dos 2 – 2.5 gramas/litro (2000 - 2500 ppm), a unidade desligar-se-á até que o nível do sal esteja correcto.

## 10. Tabela de resolução de problemas

<b>Problema</b>	<b>Causa provável</b>	<b>Solução sugerida</b>
<b>1. Nenhuma luz acesa</b>	<ul style="list-style-type: none"> <li>a. Nenhuma entrada de 12/18 volts</li> <li>b. Fusível externo queimado no controlador de potência</li> <li>c. Fusível do transformador queimado</li> </ul>	<ul style="list-style-type: none"> <li>a. Verifique se a energia está ligada e se o transformador está também ligado.</li> <li>b. Substitua o fusível externo. Se o fusível falhar constantemente, devolva o fornecedor de energia e a célula ao fabricante. (Feche a célula com o portador do eléctrodo (6) fornecido vazio).</li> <li>c. Substitua os fusíveis do transformador.</li> </ul>
<b>2. Luz que indica que é preciso adicionar sal acesa</b>	<ul style="list-style-type: none"> <li>a. Contém pouco sal – água fria abaixo de 15°C (59°F), ver na secção 7, Passo 1</li> <li>b. Célula obstruída</li> <li>c. Fuga de sucção</li> <li>d. Eléctrodo gasto</li> </ul>	<ul style="list-style-type: none"> <li>a. Adicione sal</li> <li>b. Limpe a célula</li> <li>c. Repare a fuga no sistema da piscina, ex. mangueira de limpeza da piscina, anilha da bomba, etc.</li> <li>d. Substitua os eléctrodos</li> </ul>
<b>3. A luz da célula está ligada</b>	<ul style="list-style-type: none"> <li>a. A bomba da piscina não está a funcionar</li> <li>b. Curva das lâminas ou filtro bloqueado</li> <li>c. Fuga na aspiração de ar</li> <li>d. Linha da barragem de sucção bloqueada</li> </ul>	<ul style="list-style-type: none"> <li>a. Só funciona com fluxo de água na célula</li> <li>b. Limpe o cesto do filtro</li> <li>c. Repare a fuga</li> <li>d. Desbloqueie a linha de sucção</li> </ul>
<b>4. A luz da célula pisca</b>	<ul style="list-style-type: none"> <li>a. Ar no encaixe da célula</li> <li>b. O fluxo de água é pouco</li> </ul>	<ul style="list-style-type: none"> <li>a. Limpe a curva das lâminas</li> <li>b. Verifique a fuga de sucção. Vire o portador do eléctrodo para que a cavilha de sensor de gás fique no nível mais elevado. Substitua a bomba.</li> </ul>

### Se a sua piscina perder a cor

- a. Verifique a química da água
- b. Verifique se o clorinador está na posição Nº 5.
- c. Verifique se a célula está entupida.
- d. O filtro deve trabalhar 12 horas por dia no verão.

A luz do “Sal OK” deve estar ligada. Se estiver ligada outra luz, consulte a tabela de resolução de problemas (10). No indicador mínimo/máximo, devem estar acesas 5 – 6 luzes. Se tudo isto estiver correcto, retire uma amostra de água da piscina ( $\pm$  1 litro) num recipiente limpo para análise.

<b>Estabilizador</b>	<b>80 - 90 ppm</b>
<b>PH – Concreto</b>	<b>7.2 a 7.6</b>
<b>Piscinas de vinil/fibra de vidro</b>	<b>7.0 a 7.4</b>
<b>SAL</b>	<b>5 000 ppm ou 5 g por litro</b>
<b>Alcalinidade total</b>	<b>80 - 120 ppm</b>
<b>Leitura ideal de cloro</b>	<b>0.6 - 1 ppm</b>

- Se os valores estiverem todos correctos e isso não resolver o problema, esvazie a piscina uma vez por semana ou, pelo menos, de 2 em 2 semanas.
- Em períodos quentes, ponha o filtro a funcionar durante, no mínimo, 12 horas (de preferência à noite).
- Mude também a areia do filtro regularmente, uma vez que a areia pode entupir.
- A bomba deve fornecer a devida pressão (ex. toda a água da piscina deve circular uma vez num período de 24 horas).
- Verifique se todas as juntas de culatra estão a vedar devidamente a bomba e a válvula de múltiplas entradas.
- Se o eléctrodo tiver mais de 2 – 3 anos, verifique se funciona correctamente, principalmente quando o indicador de adição de sal continua ligado depois de terem sido adicionados 50-100 kg de sal.

**Nota: Nunca ponha cobre, peróxido de hidrogénio ou aditivos com metal na sua piscina, pois pode destruir a célula ou causar manchas metálicas.**

Para testar se o seu clorinador está a produzir cloro, desligue a bomba e o clorinador. Encha um balde com água da piscina. Remova o eléctrodo e mergulhe-o no balde. Coloque o eléctrodo vazio (fornecido) no encaixe da célula. Ponha a bomba e o clorinador a funcionar na posição 5 durante 5 minutos. Teste o cloro com a barra de teste e deve sentir um forte cheiro a cloro. Para voltar a montar, desligue a bomba e o clorinador, remova o eléctrodo vazio, volte a instalar o clorinador e ponha-o a funcionar normalmente. 19.

**Se tem dúvidas, recomendamos que utilize um protector de piscina ou um espectro de verificação de algas.**

**Se o resíduo de cloro estiver baixo ou desejar aumentar o cloro. Deite na piscina cloro granulado de rápida dissolução.**

## 11. Especificações técnicas

É fornecido com a unidade um transformador de segurança de baixa voltagem

<b>Entrada CA:</b>	12/18 Volts S.E.L.V.
	8 Amperes máx.
<b>Produção DC:</b>	15 Amperes máx.
	7,5 Volts máx.
<b>Produção de energia:</b>	Max. 90 - 110 watio
<b>Concentração de sal:</b>	0.5% nominal

### Modelos disponíveis:

Modelo	Código	Descrição	Voltagem	CL/H	Capacidade
<b>Mono</b>	M5C	Sem limpeza automática	230V	5gr	0 - 35 000 litros
<b>Mono</b>	M10	Sem limpeza automática	12V	11gr	30 000 - 80 000 litros
<b>Mono</b>	M15	Sem limpeza automática	18V	16gr	80 000 - 100 000 litros
<b>M/econo</b>		Sem limpeza automática	230V	15gr	100 000 litros
<b>Supreme</b>	S5C	Limpeza automática	230V	5gr	0 - 35 000 litros
<b>Supreme</b>	S11	Limpeza automática	18V	12gr	30 000 - 80 000 litros
<b>Supreme</b>	S14	Limpeza automática	18V	15gr	80 000 - 100 000 litros
<b>Conti</b>	C7.5	Limpeza automática	12V	9gr	30 000 - 100 000 litros
<b>Conti</b>	C4	Limpeza automática	12V	4gr	0 - 40 000 litros
<b>S/econo</b>		Limpeza automática	230V	15gr	100 000 litros
<b>Delux</b>	S18	Limpeza automática	18V	18gr	100 000 - 120 000 litros

***Nota: As capacidades baseiam-se numa carga de banho normal (3 - 4 pessoas), numa temperatura máxima da água de 24° C e numa piscina bem estabilizada (80 - 90 ppm). Os Poolmaid Salt Chlorinators são próprios apenas para piscinas domésticas.***





Dealer:  
Distributeurs:  
Händler:  
Rivenditore:  
Comerciante:  
Fornecador:

# *Pool* salt *chlorinator*

Poolmaid Australia  
Tel: +61 2 997 56 115 • Fax: +61 2 945 34149  
e-mail: [info@nordland.com.au](mailto:info@nordland.com.au)  
T/A Poolmaid  
A.B.N. 26 066 026 113  
11 Bennabra Place  
Frenchs Forest  
2086

Poolmaid (U.S.A.) Inc  
Tel: +1 954 462 2800 • Fax: +1 954 462 2801  
e-mail: [eugen\\_348@hotmail.com](mailto:eugen_348@hotmail.com)  
4345 N.E. 12th Terrace  
Oakland Park  
Ft Lauderdale  
FL 33334

Manufactured by: Fabriqué par: Hergestellt von: Prodotto da: Fabricado por:  
Integrated Pool Products

Tel: 27 (11) 957 2002/3/4/5 • Fax: 27 (11) 957 2062  
Email: [elinor@iafrica.com](mailto:elinor@iafrica.com) • <http://www.poolmaid.co.za>  
PO Box 522, Muldersdrift 1747, South Africa